

**МІЖНАРОДНА НАУКОВО-ПРАКТИЧНА КОНФЕРЕНЦІЯ
INTERNATIONAL SCIENTIFIC-PRACTICAL CONFERENCE**

**АКТУАЛЬНІ ПИТАННЯ НАУКИ, ОСВІТИ ТА
ТЕХНОЛОГІЙ В СУЧАСНИХ УМОВАХ**

**TOPICAL ISSUES OF SCIENCE, EDUCATION AND
TECHNOLOGY IN MODERN CONDITIONS**

**Збірник тез доповідей
Book of abstracts**



**22 квітня 2022 р.
April 22, 2022**

**м. Полтава, Україна
Poltava, Ukraine**





**МІЖНАРОДНА НАУКОВО-ПРАКТИЧНА
КОНФЕРЕНЦІЯ
INTERNATIONAL SCIENTIFIC-PRACTICAL
CONFERENCE**

**АКТУАЛЬНІ ПИТАННЯ НАУКИ, ОСВІТИ ТА
ТЕХНОЛОГІЙ В СУЧАСНИХ УМОВАХ**

**TOPICAL ISSUES OF SCIENCE, EDUCATION AND
TECHNOLOGY IN MODERN CONDITIONS**

**Збірник тез доповідей
Book of abstracts**

**22 квітня 2022 р.
April 22, 2022**

**м. Полтава, Україна
Poltava, Ukraine**



УДК 33
ББК 65

Актуальні питання науки, освіти та технологій в сучасних умовах: збірник тез доповідей міжнародної науково-практичної конференції (Полтава, 22 квітня 2022 р.). Полтава: ЦФЕНД, 2022. 66 с.

У збірнику тез доповідей представлено матеріали учасників Міжнародної науково-практичної конференції «Актуальні питання науки, освіти та технологій в сучасних умовах» з:

Державний торговельно-економічний університет
Дніпропетровський державний університет внутрішніх справ
Івано-Франківський національний медичний університет
Івано-Франківський національний технічний університет нафти і газу
Київський національний університет будівництва і архітектури
Київський національний університет імені Тараса Шевченка
Криворізький навчально-науковий інститут Донецького державного університету внутрішніх справ
Луцький національний технічний університет
Львівський державний університет фізичної культури ім. Івана Боберського
Львівський університет бізнесу та права
Льотна академія Національного авіаційного університету
Національна академія внутрішніх справ
Національна академія образотворчого мистецтва і архітектури
Національний авіаційний університет
Національний університет водного господарства та природокористування
Прикарпатський національний університет імені Василя Стефаника
Тернопільський національний педагогічний університет імені Володимира Гнатюка
Університет державної фіскальної служби України

У збірнику тез доповідей висвітлюються результати наукових досліджень з актуальних питань науки, освіти та технологій.

Тематика конференції охоплює актуальні проблеми: філологічних наук; архітектури та мистецтвознавства; економічних наук; юридичних наук; медичних наук; біологічних наук; технічних наук; географічних наук; фізико-математичних наук; політичних наук; фізичного виховання та спорту; державного управління.

Видання розраховане на науковців, викладачів, працівників органів державного управління, студентів вищих навчальних закладів, аспірантів, докторантів, працівників державного сектору економіки та суб'єктів підприємницької діяльності.



ЦЕНТР
ФІНАНСОВО-
ЕКОНОМІЧНИХ
НАУКОВИХ
ДОСЛІДЖЕНЬ

© Автори тез, 2022

© Центр фінансово-економічних наукових досліджень, 2022

Офіційний сайт: <http://www.economics.in.ua>

ЗМІСТ
CONTENTS

СЕКЦІЯ 1. ФІЛОЛОГІЧНІ НАУКИ SECTION 1. PHILOLOGICAL SCIENCES	6
<i>Масло І. М.</i> ЛІНГВОКУЛЬТУРОЛОГІЧНИЙ ПІДХІД ДО ВИВЧЕННЯ ІНОЗЕМНОЇ МОВИ	6
<i>Воробець О. Д.</i> ФУНКЦІЙНО-СЕМАНТИЧНА ДИФЕРЕНЦІАЦІЯ ПРЕДИКАТНИХ ПОШИРЮВАЧІВ СТРУКТУРНОЇ МОДЕЛІ РЕЧЕННЯ	8
<i>Корольова Н. О.</i> КОМУНІКАТИВНО-ПРАГМАТИЧНІ ОСОБЛИВОСТІ ГУМОРИСТИЧНИХ ФЕЙКОВИХ НОВИН	10
<i>Грималюк А. М.</i> МАНГАЙМСЬКИЙ КОРПУС У ДОСЛІДЖЕННЯХ НІМЕЦЬКОЇ ФРАЗЕОЛОГІЇ	12
СЕКЦІЯ 2. АРХІТЕКТУРА ТА МИСТЕЦТВОЗНАВСТВО SECTION 2. ARCHITECTURE AND ART HISTORY	14
<i>Кравченко І. Л.</i> АРХІТЕКТУРА ЦЕНТРІВ ОСВІТИ ДОРΟΣЛИХ	14
<i>Рибченко О.</i> СИМВОЛІКА І ОРНАМЕНТ В ТВОРЧОСТІ УКРАЇНСЬКИХ СЦЕНОГРАФІВ ПОЧАТКУ ХХ СТОЛІТТЯ ТЕАТРУ «БЕРЕЗІЛЬ»	17
СЕКЦІЯ 3. ЕКОНОМІЧНІ НАУКИ SECTION 3. ECONOMIC SCIENCES	19
<i>Лещенко М. А., Ясенюк А. С.</i> УПРАВЛІННЯ ЛІКВІДНІСТЮ БАНКІВ В УМОВАХ ФІНАНСОВОЇ НЕСТАБІЛЬНОСТІ	19
<i>Карпенко Р. В.</i> WORLD EXPERIENCE OF THE LAND SALE MARKET REFORM: A TEMPORAL ECONOMIC MEASURE	21
<i>Промська В. М.</i> ФІНАНСОВИЙ ОБЛІК В УМОВАХ ЦИФРОВІЗАЦІЇ ЕКОНОМІКИ	23
<i>Графська О. І., Цільник О. Я.</i> ІННОВАЦІЙНІ МОДЕЛІ ЯК ЗАПОРУКА УСПІШНОГО РОЗВИТКУ ПІДПРИЄМСТВ ТУРИСТИЧНОЇ ГАЛУЗІ	25

СЕКЦІЯ 4. ЮРИДИЧНІ НАУКИ SECTION 4. LEGAL SCIENCES	29
<i>Довганич В. В., Гладій Є. В.</i> КРИМІНАЛЬНЕ ПРОВАДЖЕННЯ В УМОВАХ ВОЄННОГО СТАНУ	29
<i>Коваленко К. К.</i> ВИКОНАВЧЕ ПРОВАДЖЕННЯ ЯК ЗАВЕРШАЛЬНА СТАДІЯ СУДОВОГО ПРОЦЕСУ.....	33
<i>Карпенко Р. В.</i> ELIMINATION OF CONDOMINIUM: PROBLEM ISSUES.....	34
<i>Сидоренко А. А.</i> ПОНЯТТЯ Й ВИДИ УЧАСНИКІВ ВИКОНАВЧОГО ПРОВАДЖЕННЯ.....	36
<i>Пилипенко Д. О.</i> ЩОДО ЗМІСТУ ПСИХІЧНОЇ НЕДОТОРКАНОСТІ КРИМІНАЛЬНО- ВИКОНАВЧИХ ПРАВОВІДНОСИН	38
СЕКЦІЯ 5. МЕДИЧНІ НАУКИ SECTION 5. MEDICAL SCIENCES	40
<i>Грицюк Т. Д., Ткачук Н. П., Михальчук Д. С.</i> ОСОБЛИВОСТІ ВИКЛАДАННЯ НЕВРОЛОГІЇ ТА НЕЙРОХІРУРГІЇ ЗА ПРОФЕСІЙНИМ СПРЯМУВАННЯМ СТУДЕНТАМ ЗА СПЕЦІАЛЬНІСТЮ ФІЗИЧНА ТЕРАПІЯ, ЕРГОТЕРАПІЯ.....	40
<i>Пюрик В. П., Гайошко О. Б., Деркач Л. З.</i> АЛЬТЕРНАТИВНІ ПІДХОДИ ДО КЛІНІЧНОЇ ПРАКТИКИ В МЕДИЧНІЙ ОСВІТІ ПІД ЧАС ПАНДЕМІЯ COVID-19	41
СЕКЦІЯ 6. БІОЛОГІЧНІ НАУКИ SECTION 6. BIOLOGICAL SCIENCES	43
<i>Яворівський Р. Л., Безсмертна О. О., Шевчук Д. Б.</i> ПОШИРЕННЯ <i>ASPLENIUM SCOLOPENDRIUM</i> L. НА ТЕРИТОРІЇ УКРАЇНИ.....	43
СЕКЦІЯ 7. ТЕХНІЧНІ НАУКИ SECTION 7. TECHNICAL SCIENCES	45
<i>Соломко А. В., Фенюк М. А.</i> ДОСЛІДЖЕННЯ АЛГОРИТМУ ДЛЯ ПРОГРАМНОЇ РЕАЛІЗАЦІЇ ВІДЕОЗВ'ЯЗКУ НА МОБІЛЬНИХ ПРИСТРОЯХ ЧЕРЕЗ БЕЗПРОВОДНУ ЛОКАЛЬНУ МЕРЕЖУ	45
<i>Вавіленкова А. І.</i> АКТУАЛЬНІ ПИТАННЯ ЗАСТОСУВАННЯ ХМАРНИХ СЕРЕДОВИЩ У НАВЧАЛЬНОМУ ПРОЦЕСІ.....	47

СЕКЦІЯ 8. ГЕОГРАФІЧНІ НАУКИ SECTION 8. GEOGRAPHICAL SCIENCES	49
<i>Мольчак Я. О., Мисковець І. Я.</i> ОСОБЛИВОСТІ ЛАНДШАФТНИХ РАЙОНІВ ВОЛИНИ.....	49
<i>Барна І. М.</i> СТАН АТМОСФЕРИ ЧЕРЕЗ ПРИЗМУ ЇЇ МЕТЕОРОЛОГІЧНОГО ПОТЕНЦІАЛУ НА ПРИКЛАДІ М. ТЕРНОПІЛЬ.....	51
<i>Рехін Д. В.</i> МЕТЕОРОЛОГІЧНЕ ЗАБЕЗПЕЧЕННЯ АВІАЦІЇ ЗА ДОПОМОГОЮ ЛАЗЕРНИХ КОМПЛЕКСІВ ДОСЛІДЖЕННЯ АТМОСФЕРИ.....	53
СЕКЦІЯ 9. ФІЗИКО-МАТЕМАТИЧНІ НАУКИ SECTION 9. PHYSICAL AND MATHEMATICAL SCIENCES	56
<i>Вакалюк А. В., Вакалюк В. М.</i> МЕХАНІЗМИ ПРОВІДНОСТІ ЗАЛІЗО-АЛЮМІНІЄВО-ЛІТІЄВИХ ШПІНЕЛЬНИХ КЕРАМІК.....	56
СЕКЦІЯ 10. ПОЛІТИЧНІ НАУКИ SECTION 10. POLITICAL SCIENCE	58
<i>Москалюк М. Ф.</i> РАШИЗМ І ПУТІНІЗМ ЯК СУЧАСНІ ІДЕОЛОГІЯ ТА ПРАКТИКА РОСІЙСЬКОГО ПОЛІТИЧНОГО РЕЖИМУ	58
СЕКЦІЯ 11. ДЕРЖАВНЕ УПРАВЛІННЯ SECTION 11. GOVERNMENT MANAGEMENT	61
<i>Кострубіцька А. В.</i> ПОВОЄННА ВІДБУДОВА УКРАЇНИ: ДОСВІД БОСНІ І ГЕРЦЕГОВИНИ.....	61
СЕКЦІЯ 12. ФІЗИЧНЕ ВИХОВАННЯ ТА СПОРТ SECTION 12. PHYSICAL EDUCATION AND SPORTS	63
<i>Лопатюк О. В.</i> САМОСТІЙНА ФІЗКУЛЬТУРНО-ОЗДОРОВЧА ДІЯЛЬНІСТЬ КУРСАНТІВ- ПІЛОТІВ.....	63
<i>Фотинюк В. Г.</i> АНАЛІЗ ТА САМОАНАЛІЗ ЗІ СТАВЛЕННЯ СТУДЕНТСЬКОЇ МОЛОДІ ДО ЗДОРОВОГО СПОСОБУ ЖИТТЯ	64



УДК 378.14:81'243

Масло І. М.

асистентка кафедри іноземних мов,
Національний університет водного
господарства та природокористування

ЛІНГВОКУЛЬТУРОЛОГІЧНИЙ ПІДХІД ДО ВИВЧЕННЯ ІНОЗЕМНОЇ МОВИ

Культура і мова – засоби колективного співіснування, що зберігаються в пам'яті суспільства, створеного народом протягом тисячоліть. Культурна обізнаність допомагає людям ставати більш розуміючими та толерантними до культури інших, оскільки різниця між культурами викликає певні непорозуміння в інтерактивному спілкуванні. Мільйони людей подорожують по всьому світу, що породжує необхідність якимось чином спілкуватися. Стає важливим набуття не лише мовної компетентності, а й культурної обізнаності. У міжкультурному діалозі носій мови вкладає в мову своє бачення світу, своє ставлення до інших та ментальність своєї нації, а іноземець отримує все це. Зрозуміло, що між ними існує різниця у зосередженості: перший фокусується на лексиці, пов'язаній з культурними та соціальними факторами, які не вміє враховувати другий [1]. Мова і культура існують у кожній особистості, адже людина є мислителем, творцем, передавачем культури, частиною суспільства і використовує мову для спілкування з іншими членами даного суспільства, де його мають розуміти, тому що вони належать до однієї спільноти. Проте неодмінною умовою реалізації будь-якого спілкування є те, що мовець – носій мови і слухач – іноземець повинні володіти взаємними фоновими знаннями як основу мовної взаємодії для розуміння один одного, що дозволить слухачу усвідомити значення слів, зрозуміти культурну інформацію, дослідити культурні цінності та синтезувати взаємозв'язок і взаємодію культури з мовою мовця [4]. Ось тому важливим є формування іншомовної комунікативної компетентності студентів за допомогою лінгвокультурологічного підходу до вивчення іноземної мови.

Соціальні та психолого-педагогічні аспекти реалізації сучасних методів навчання акцентують увагу на формуванні особистісних якостей та індивідуальних уявлень студентів про світові культури для розуміння та усвідомлення принципів істини, краси і традицій культур інших народів, для осягнення їхньої неповторності й своєрідності. Іноземна мова використовується в певних соціокультурних ситуаціях для привертання уваги на стандарти поведінки, стереотипні для різних культур, на особливі риси, характерні носіям мови [3]. Лінгвокультурологічний підхід до вивчення мов розвиває міжкультурну комунікацію студентів, створюючи умови для міжкультурного діалогу та співпраці, взаєморозуміння та співпереживання, збереження та пропагування самобутності власної культури. У той же час лінгвокультурологічна та комунікативна компетенції поєднуються з лінгводидактикою, за допомогою якої

визначається наявність чи відсутність суспільно корисних цінностей, розрізняється та розуміється глибина інформації, що міститься в дискурсі, забезпечується толерантність до різних культур в процесі вербального спілкування [4]. Словесне оформлення думки та мовні образи відіграють надзвичайно важливу роль у мовленнєвому спілкуванні, забезпечуючи таким чином обмін не лише думками, а й емоціями.

Багатством мови й мистецтвом мовлення є лексичні, фразеологічні, словотворчі, граматичні та стилістичні ресурси мови, які складаються мовною практикою попередніх поколінь та збагачуються розвитком суспільства. Це, так би мовити, комунікативна якість мови, що залежить від того, як використовується мовцями щодо місцевих комунікативних цілей та для міжособистісного спілкування. Одним із таких яскравих аспектів мовлення є правильне вживання ідіом.

Ідіома – стійкий, властивий лише конкретній мові вираз, що незалежно від значення слів у ньому передає єдине поняття й здебільшого дослівно іншими мовами не перекладається [2]. Ідіома найчастіше відображає національну специфіку народу і є образною інтерпретацією дійсності та емоційною моделлю спілкування. Джерело походження ідіоми іноді важко встановити, оскільки ідіоматичні вирази міцно засвоїлися різними мовами і стали частиною цих культур. Більшість ідіом мають народне походження, проте існує величезна кількість біблійних, міфологічних і авторських ідіом. Ось тому велике значення мають знання культури, літератури та традицій різних національностей, що допоможе не лише в процесі вивчення іноземної, а й в процесі спілкування з носієм мови. Адже основна складність стійких виразів полягає в тому, чи підходить ідіома в даному контексті, яку студент намагається перекласти зі своєї мови на іншу. Успіх цього процесу залежить саме від того, як студент використовує свої базові знання культурної обізнаності народів світу, адже зрозуміти значення ідіоми можна, розглянувши її «внутрішню» форму, де є «сліди» культури, звичаїв та традицій, історичних подій та життєвих елементів народу, мова якого вивчається.

Лінгвокультурологічний підхід до вивчення іноземної мови спрямований на розвиток навичок спілкування на основі «діалогу культур», що означає повагу до кожної мовно-культурної ідентичності, формування позитивного ставлення та інтересу до культурного різноманіття всього світу. Хоча пріоритетними завданнями навчання іноземних мов є розвиток мовленнєвих та комунікативних навичок, варто пам'ятати і про мовно-культурну різноманітність та її усвідомлення, здатність розуміти культурні концепції та співпрацю в різних мовно-культурних ідентичностях, оскільки найважливішою метою вивчення іноземної мови є спілкування з людьми іншої національності.

Список літератури

1. Бацевич Ф.С. Словник термінів міжкультурної комунікації. М-во освіти і науки України, Львів. нац. ун-т ім. І. Франка. Київ : Довіра, 2007. 205 с.
2. Сучасний словник іншомовних слів: близько 20 тис. слів і словосполучень / НАН України. Ін-т мовознавства ім. О.О. Потебні. Уклад. О.І. Скопненко, Т.В. Цимбалюк. Київ : «Довіра», 2006. 789 с.
3. Сучасні технології навчання іноземних мов і культур у загальноосвітніх і вищих навчальних закладах : Колективна монографія / С.Ю. Ніколаєва,

Г.Е. Борецька, Н.В. Майер, О.М. Устименко, В.В. Черниш та інші; [за ред. С.Ю. Ніколаєвої; техн. ред. І.Ф. Соболевої]. К. : Ленвіт, 2015. 444 с.

4. Торосян О.М., & Шелякіна А.В. (2019). Параметри лінгвокультурної компетенції мовної особистості. *World Science*, 3(8(48)), 21-24. https://doi.org/10.31435/rsglobal_ws/31082019/6642

УДК 81'367.5: 81'37: 81'367: 811.161.2

Воробець О. Д.

канд. філол. наук, доцент,
доцент кафедри загального та
германського мовознавства,
Прикарпатський національний університет
імені Василя Стефаника

ФУНКЦІЙНО-СЕМАНТИЧНА ДИФЕРЕНЦІАЦІЯ ПРЕДИКАТНИХ ПОШИРЮВАЧІВ СТРУКТУРНОЇ МОДЕЛІ РЕЧЕННЯ

Розгляд сучасних синтаксичних зв'язків у межах речення неоднозначно вписується у звичні системи аналізу та розуміння, що вказує на суперечливу чи навіть розбіжну граматичну природу окремих компонентів реченнєвих одиниць, що констатує на необхідності їх виділення в окремий клас одиниць. А звідси спостерігаємо перевантаження синтаксичних відношень, на граматичні значення напластовуються різновекторні функційно-семантичні відтінки предикатної дефініції, що демонструє системні ознаки. Так, у системі семантичних компонентів, що організують речення чи більш складні синтаксичні композиції, власне предикати обумовлені внутрішньою здатністю реалізувати складники реченнєвих конструкції різноаспектної побудови в їхніх глибинних та поверхневих відношеннях, зумовлюючи функційно-прагматичне призначення мови [3, с. 7]. Поширювачі структурної моделі речення позиціонують з одного боку як ускладнювачі предикатно-суб'єктної основи синтаксичної конструкції, а з іншого – фундаментально нові, моно- чи частіше полівалентні компоненти, яким притаманна багатовекторність як із позиції функції, так із позиції семантики. Разом з тим виокремлення поширювачів у синтаксичній площині, на нашу думку, невід'ємно пов'язано із поширювальним мисленням індивіда, яке забезпечує визначально чітке концептуальне тло для наукових розробок, виступаючи необхідним інструментом для розуміння дійсності загалом та поширювальної основи реченнєвої конструкції зокрема. Саме поширене бачення навколишньої дійсності дає можливість інтерпретувати розгалужену систему семантичних значень та смислів в основі різноструктурних синтаксичних одиницях.

Традиційно у моделюванні функційно-семантичної структури речення центральну роль обіймає предикат, автентичний заряд якого безпосередньо впливає на якісний та кількісний склад аргументів як облігаторного, так і факультативного плану. Функційно-семантичні інтенції предиката як конститутивного компонента речення і непередикатних елементів, спроектовані валентністю предиката, що пов'язано перш за все з його позиційним функціонуванням у відповідній реченнєвій

конструкції. Завдяки цьому предикат є тим конструктивним центром взаємодії функційно-семантичних компонентів речення.

Поширювачі кваліфікуємо як повноцінні синтаксичні одиниці, що характеризуються сукупністю і структурованою єдністю семантичного значення та функційної позиції, що формуються в процесі синтезу одного, двох чи більше компонентів, комплексів, систем, мегасистем, яким притаманні комбіновані та полівекторні функційно-семантичні властивості [1, с. 134], наприклад:

(1) *Звівся на ноги й рішучим кроком попрямував до дверей* (Ю. Винничук) – моделі поширювачів P_{o2} (Praep + S₄) obj, P_{o2} (Adj₅ + S₅) atr, P_{o3} (P_{o2} + P_{o2}) obj-atr та P_{o2} (Praep + S₂) loc;

(2) *Триста років ходимо по колу* (Л. Костенко) – моделі поширювачів P_{o2} (Num₁ + S₂) temp та P_{o2} (Praep + S₃) obj;

(3) *Ми котимося в прірву* (Ю. Винничук) – модель поширювача P_{o2} (Praep + S₄) loc.

предикатно-каузальні функції поширювачів	предикатно-цільові функції поширювачів	предикатно-умовні функції поширювачів
предикатно-темпоральні функції поширювачів	предикатно-локативні функції поширювачів	предикатно-атрибутивні функції поширювачів

Типологія функцій предикатних поширювачів

Вивчення у цих вимірах сучасної української мови додає нової якості осмисленню її місця в світовій системі мов, відкриває можливості виокремити в її устрої питоме, відмінне, специфічне, що не виключає паралельної фіксації спільних рис із тією чи іншою мовою, а відтак і з багатьма мовами як універсального утворення [2, с. 14]. Без сумніву, розбудова України в такий «нелегкий час», як і інших держав, не можлива без високого рівня мовного будівництва. Його стратегія завжди пов'язана з осмисленням і узагальненням тих мовних процесів, які відбуваються у супроводі різноманітних складнощів і суперечностей, враховуючи узагальнення інноваційних тенденцій у синтаксичній системі, що уможлиблює вихід на новий рівень теоретичного і прикладного вивчення мовних утворень тощо.

Наприкінці відзначаємо, що у корпусі сучасної української мови виділяється поширена система семантичних одиниць, яким притаманні комбіновані семантико-синтаксичні та функційно-семантичні властивості, які інтерпретують предикатні функції поширювачів.

Список літератури

1. Воробець О.Д. Категорійний статус поширювачів структурної моделі речення. *Ukrainistika: minulost, pritomnost, budoucnost III. Jazyk*: колективна монографія. Врно: Jan Sojnek – Galium, 2015. С. 133–140.

2. Зіставно-типологічні студії: українська мова на тлі споріднених мов: монографія / за ред. акад. НАПН України В.І. Кононенка. – Київ; Івано-Франківськ; Варшава, 2015. 316 с.

3. Предикат у структурі речення: монографія / за ред. акад. НАПН України В.І. Кононенка. Київ; Івано-Франківськ; Варшава: Вид-во Прикарпатського національного університету імені Василя Стефаника, 2010. 408 с.

УДК 81.112.2'42

Корольова Н. О.
кандидат філологічних наук
доцент кафедри німецької філології
Прикарпатського національного університету
імені Василя Стефаника

КОМУНІКАТИВНО-ПРАГМАТИЧНІ ОСОБЛИВОСТІ ГУМОРИСТИЧНИХ ФЕЙКОВИХ НОВИН

Зміна наукової парадигми та прагнення переглянути загальні підходи і принципи дослідження зумовили перехід до вивчення мови у дії, тобто інтерпретації мовних одиниць у процесі реальної комунікації. В межах сучасного мовознавства вербальні структури розглядаються відповідно до тих умов, в яких вони функціонують та в контексті їх доцільності для вирішення прагматичних завдань та досягнення конкретних комунікативних цілей.

Медійне середовище як складний і багатоаспектний феномен є сьогодні не лише сферою зародження та споживання інформаційного продукту, але і простором інформаційних потреб сучасної мовної особистості, в межах якого формуються певні життєві орієнтири та цінності. У процесі пошуку достовірної інформації людина вступає у безпосередній контакт із максимально доступною кількістю медіа [2, с. 391]. Пошук тої чи іншої інформації, як і результат цього пошуку, перетворюються у особистісно зорієнтований контент, який репрезентує та вербалізує уявлення про навколишню дійсність.

Традиційно під поняттям новина розуміють оперативне інформаційне повідомлення про події, що представляють політичний, економічний або громадський інтерес та відбулися нещодавно або ж відбуваються в даний момент, в той час як фейкова новина характеризує повідомлення, стилістично та інформативно оформлене як справжня новина, але неправдиве повністю або частково [1, с. 8].

Залежно від цілей створення та поширення в сьогоднішній комп'ютерно-опосередкованій комунікації існують два різновиди фейкових новин: тексти, що мають усі жанрові ознаки реальних новин, метою яких є обман читачів та тексти, які,

по суті, є пародією на серйозні новини, що створюються і розповсюджуються з метою розваги [3, с. 138-143].

Гумористичний характер текстів може бути маркованим експліцитно, наприклад, у форматі звернення редакції чи застережного напису при вході у відповідний інформаційний портал. В інших випадках пародійний характер виявляється не відразу, оскільки зовні інтернет-сторінка виглядає як звичайний сайт новин з рубриками «Політика», «Культура», «Спорт», «Події» тощо.

Унікальність гумористичних фейкових новин пояснюється поєднанням характеристик, властивих звичайним повідомленням новин та особливостей пародії. Автор гумористичної фейкової новини прагне, щоб його інтенція була правильно зрозуміла читачами, тому текст насичується різними маркерами комічного [3, с. 138–143].

Гумористичні фейкові новини є зазвичай невеликими за обсягом текстами (150-300 слів), які, як і серйозні новини, часто супроводжуються фотографіями, при цьому в багатьох текстах є згадки про реально існуючі географічні та історичні реалії, політичних діячів, культурні події. Такі покликання підвищують правдоподібність повідомлення. Прагматичні механізми побудови подібних комічних текстів виявляються зазвичай через невідповідності та зіткнення несумісних сценаріїв інтерпретації [4; 5].

Важливою властивістю, що відрізняє гумористичні фейкові новини від серйозних повідомлень, є велика кількість інтертекстуальних посилань, які також носять фейковий характер. Нерідко такі, часто цілком абсурдні, цитати приписуються відомим політичним діячам.

У будь-якому суспільстві гумор та сатира відіграють важливу роль у трансляції соціальних цінностей. Саме тому тексти гумористичних фейкових новин не можна розглядати як винятково розважальний жанр. Уважне прочитання таких повідомлень та розпізнавання авторської інтенції дозволяє побачити, що навіть у тих випадках, коли об'єктом обговорення стає побутова ситуація, текст гумористичної фейкової новини містить певний соціальний підтекст.

Список літератури

1. Омельчук Ю.О. Псевдоновини як жанр сучасного англомовного медіадискурсу: лінгвокогнітивний, комунікативно-прагматичний параметри: автореф. дис. ... канд. філол. наук: 10.02.04 / Запорізький національний університет. Запоріжжя, 2018. 20 с.

2. Сизонов Д.Ю. Медіатекст та медіадискурс у сучасному медійному просторі. *Studia Linguistica*. 2013. Вип. 7. С. 389–392.

3. Шилихина К. М. Юмористические фейковые новости как коммуникативная технология и жанр онлайн коммуникации. *Известия Волгоградского государственного педагогического университета*. 2019. С. 138–143.

4. Attardo S. *Humorous texts: a Semantic and Pragmatic Analysis*. New York; Mouton de Gruyter. 2001. 228 p.

5. Raskin V. *Semantic mechanisms of humor*. Dordrecht/Boston/Lancaster: D. Reidel Publishing Company. 1985. 285 p.

6. <http://uareview.com>

7. <https://www.der-postillon.com>

УДК 811.112.2'373.7

Грималюк А. М.
асистент кафедри німецької філології,
Прикарпатський національний університет
імені Василя Стефаника

МАНГАЙМСЬКИЙ КОРПУС У ДОСЛІДЖЕННЯХ НІМЕЦЬКОЇ ФРАЗЕОЛОГІЇ

Поняття «корпус» трактується у широкому та вузькому розуміннях. У вузькому розумінні, корпус – це набір мовних прикладів, які аналізуються у науковому дослідженні для підтвердження або відхилення висунутої гіпотези. У широкому розумінні “корпус” – це електронний текстовий масив, комп’ютерна база даних, обсягом біля 2 мільярдів слововживань, обладнана пошуковими машинами і доступна зареєстрованому користувачу в мережі [4].

Корпусна лінгвістика бере свій початок в 1980 роках в англовоєному середовищі. Прототипом текстового корпусу служить British National Corpus (BNC), що виник між 1991 та 1994 роками, який включав приєл.100 000000 текстів. У німецькомовному середовищі відомим корпусом являється Cosmas (IdS corpora інституту німецької мови міста Мангайм), що включає збірку з писемних німецькомовних сучасних та історичних текстів (50,6 мільярдів слів станом на 02.02.2021), серед яких представлені художні, науково-популярні, публіцистичні та ін.. жанри. Також можна ознайомитися із підкорпусом усного мовлення, що включає аудіозаписи сучасної розмовної мови та діалектів носіїв мови [6]. Щоб отримати змогу працювати з даними цього корпусу, потрібно пройти електронну реєстрацію та встановити спеціальну програму Cosmas на власний пристрій. Важливо правильно сформуувати запит для пошуку, тому для початку слід ознайомитися з інформацією у розділі Online-Hilfe [6].

Щодо дослідження фразеологічного фонду на базі корпусів, то як слушно зазначає О.Остапович, перевірка вживаності та реального текстового функціонування фразеологізмів, їх емпірична верифікація, полегшилася із розвитком корпусного методу [4]. Для фразеології у широкому розумінні, корпусний метод носить мовнодидактичне та теоретичне значення, оскільки кількісно обраховані висновки показують переважання у мовному світогляді народу певних найуживаніших прислів’їв і приказок на основі реального текстового вживання [4].

Переваги використання Мангаймського корупу у дослідженнях німецьких фразеологічних одиниць ми виділяємо наступні: 1. Систематизована та структурована база даних з найбільшим числом текстів серед німецькомовних корпусів.2. Результати аналізів базуватимуться не на інтуїції дослідника, а на мовних даних, які є частиною природної, живої комунікації [4]. 3. Результати корпусних досліджень забезпечують нас квантитативними результатами, та не виключають квалітативні методи, які ми застосовуємо для пояснення мовних феноменів отриманих під час підрахунків [3]. 4. Результати вказують на реальне функціонування фразеологізмів у текстах, та виключають необхідність в опитуванні чи анкетуванні тисячі інформантів. 5. Аналіз корпусів допомагає виключити

помилкову семантизацію фразеологізмів у двомовних словниках та визначити його конотованість.

Наприклад, неоднозначно трактується вигукова фраза «*Das ist ja allerhand!*». «Немецко-русский фразеологический словарь» Л.Э. Бинович, Н. Н. Гришин [1] та «Німецько-український фразеологічний словник» В. І. Гаврись, О. П. Пророченко [2] – подають визначення «Здорово!Чудово! фам. Ось це клас!» !»; «DUDEN. Redewendungen und sprichwörtliche Redensarten» – *Ausruf der Entrüstung* [7]. Як бачимо, лексикографічна кодифікація є амбівалентною. Завдяки аналізу на базі корпусів, ми можемо отримати дані про конотативну семантику цього вигукowego виразу.

Проблеми та недоліки використання цього корпусу ми зазначаємо наступні: 1. Дослівне прочитання фразеологізму, а не цілісної метафорично осмисленої одиниці. 2. Можливий тривалий за часом аналіз системою ФО до складу якої входить дієслово. 3. Поділ ФО на компоненти та їх поодиноке маркування у контексті, що відбувається через помилки під час некоректного введення мовних виразів у пошуковому полі. Приклад правильного оформлення фразеологізму – *Mit einem Bein im Grabe & stehen* – у вихідному полі отримуємо корпус: *B14/SEP.02164 Berliner Zeitung, 22.09.2014; Verlorene Illusionen: "Was geht's dich, der du mit einem Bein im Grabe stehst, noch an?"* [5].

Отже, ми вважаємо, що корпус є допоміжним інструментом, оскільки лінгвістика не є цілковито емпірично точною наукою, а тому вирішення основних завдань залишається за живою людиною, сучасні технології можуть тільки спростити процес та допомогти їй. Дослідження німецької фразеології за допомогою корпусу IdS corpora допомагає вирішити цілу низку питань та полегшити роботу науковців. Розумний синтез традиційних та новітніх методів дослідження може принести плідний науковий результат.

Список літератури

1. Бинович Л. Э., Гришин Н. Н. Немецко-русский фразеологический словарь. Москва: «Русский язык», 1975. 656с.
2. Гаврись В.І., Пророченко О.П. Німецько-український фразеологічний словник. Київ: Радянська школа, 1981. Т. I. II.
3. Гордій О. М. Корпусні лінгвістичні дослідження і фразеологія. *Наукові записки Національного університету «Острозька академія». Серія: Філологічна.* 2014. Вип. 45. С.14-17.
4. Остапович О. Я. Корпусний аналіз текстових електронних масивів у вивченні фразеології іноземних мов. Методологічні принципи, практична аплікація, межі й застереження. *Науковий вісник Волинського національного університету імені Лесі Українки.* 2008. №5, С. 391-399.
5. Berliner Zeitung. Verlorene Illusionen. 22.09.2014. // COSMAS II. URL: <http://www.ids-mannheim.de/cosmas2/> (дата звернення: 20.03. 2022)
6. Das Deutsche Referenzkorpus (COSMAS II) [Електронний ресурс] URL: <http://www.ids-mannheim.de/cosmas2/> (дата звернення: 18. 11. 2014)
7. Duden: Redewendungen und sprichwörtliche Redensarten: Wörterbuch der deutschen Idiomatik / hrsg. und bearb. von Günter Drosdowski und Scholze-Stubenrecht. Mannheim; Leipzig; Wien; Zürich: Dudenverl., 1992. 864S.



УДК: 725, 727

Кравченко І. Л.

д. арх., доцент,
професор кафедри теорії архітектури КНУБА
Київський національний університет
будівництва і архітектури

АРХІТЕКТУРА ЦЕНТРІВ ОСВІТИ ДОРΟΣЛИХ

В умовах сьогодення питання підвищення кваліфікації, набуття додаткових навичок та, навіть, зміна професії на різних етапах дорослого життя людини є вкрай актуальною. Заклади освіти дорослих є ланкою системи неформальної освіти, яка, у свою чергу, є вагомою частиною системи освіти в цілому. Центри освіти дорослих відносяться до профільованих закладів неформальної освіти (ЗНФО) [1, с.55-63, 123-126; 2]. Загальне визначення профільованих ЗНФО – громадські заклади (комплекси / центри), що поєднують групи (блоки) приміщень спеціалізованого призначення та забезпечують реалізацію повсякденних та періодичних освітніх потреб суспільства за умови впровадження відповідних освітніх сценаріїв, чіткого зонування та наявності відповідних груп приміщень ЗНФО. Як структурно-функціональна архітектурно-типологічна ланка можуть входити до регіональних та міжрегіональних (великої місткості), міжрайонних та центрів ОТГ (середньої місткості), та повсякденних (малої місткості) профільованих освітніх комплексів наступних категорій: повсякденні громадські послуги (для місцевих мешканців); житлових районів; районних центрів; регіональних центрів; центрів об'єднаних територіальних громад. В першу чергу тут слід зазначити, що сучасні профільовані заклади освіти наслідують сценарії та алгоритми функціонування позашкільних закладів, та зараз типологія таких закладів представлена дуже широко: центри дитячої творчості; школи мистецтв; спортивні школи (ДЮСШ); молодіжні академії наук (МАН); науково-технічні; еколого-натуралістичної творчості; центри естетичної творчості тощо. Автором дослідження запропоновано внести до переліку таких закладів центри освіти дорослих, як самостійну окрему типологічну ланку. Функціональні моделі та склад приміщень варіюватиметься відповідно до профілю закладу. Рекомендацією саме для центрів освіти дорослих є групування тематичних освітніх блоків, приміщень, модулів, осередків індивідуальної роботи, таким чином, щоб вони мали прямий зв'язок із загальним освітньо-рекреаційним та комунікативним простором будівлі, в якому можуть розташовуватись загальні (або спеціальні тематичні) бібліотеки, читальні зали, медіа теки тощо. У таких центрах бажано мати групу спортивно-оздоровчих та, рекомендовано, реабілітаційних приміщень, а також певну розвинену адміністративно-соціальну функцію. Такі заклади мають історичні витоки та місце в сучасній типології закладів додаткової

освіти. Теорія максимального наближення послуг неформальної освіти до потенційних користувачів передбачає можливість користування освітніми приміщеннями таких профільованих закладів всіма віковими групами осіб. Спрямованість таких закладів може бути різною: професійна, непрофесійна, освіта осіб «третього віку» [1, с. 55-63].

Центри освіти дорослих мають високий попит та широко розповсюджені за кордоном. В Україні подібні заклади функціонують на базі університетів, центрів соціальної підтримки тощо. Серед закордонних прикладів архітектури центрів освіти дорослих уваги заслуговують наступні об'єкти. Центр освіти дорослих в Оденсе, Данія (рис. 1) [1, с. 123-126; 2; 3]. Датська фірма SEBRA у співпраці з E. Pihl & Son та Hundsbaek & Henriksen виграла конкурс на нову навчальну будівлю для курсів VUC FYN & FYNH HF. Розташований у центральному місці біля залізничного вокзалу та порту міста Оденс, центр освіти дорослих пов'язує місто з гаванню. Невибагливий зовнішній вигляд будівлі контрастує з його внутрішньою відкритістю, що створює унікальне та різноманітне навчальне середовище для 1300 студентів. Цей архітектурний об'єкт об'єднує приміщення для традиційних форм навчання (класи та лабораторії, приміщення для групового та індивідуального навчання тощо) з сучасним простором навчальної діяльності – багатофункціональний атриум [1, с.123-126; 2; 3].



Рис. 1. Центр освіти дорослих від SEBRA, Данія (рис. 1) [3]

Освітній центр для дорослих (Education Center for Adults & Playground) від 1004arquitectos у м. Торрелавега, Іспанія (рис. 2) демонструє досить просте та лаконічне вирішення і відповідає соціальним вимогам міста Торрелавега щодо незалежного приміщення для розміщення школи дорослих Caligrana, яка до цього часу не мала власної штаб-квартири [1, с. 123-126; 2; 4].



Рис. 2. Освітній центр для дорослих від 1004arquitectos, Іспанія [4]

Розташований у занедбаному міському районі, новий центр має намір бути сполучною ланкою з рештою міста, слугуючи інтеграційним елементом. На відміну від геометричної раціональності будівлі школи, будівля з дитячим майданчиком інтегрується до парку як вигнута форма, що відповідає його дозвіллевій функції. Прозорість, яка перетворює класи у відкриті освітні простори, демонструє освітній процес всередині, зменшує шум у транзитних зонах будівлі та створює спільну атмосферу, що підвищує готовність учнів. Вся освітня програма впроваджується в центральному ядрі, що складається з модулів розміром 5x5 метрів, утворюючи скляну коробку, в якій розміщується адміністративна частина на першому поверсі, лабораторії та майстерні на першому поверсі та загалом 13 навчальних кабінетів у двох верхніх поверхах. Циркуляційні простори та зони взаємозв'язку утворюють кільце, яке оточує компактне ядро, спрощує пересування всередині школи та покращує доступність та використання. Будівля таким чином посилює свій інклюзивний потенціал, дозволяючи проявляти діяльність центру зовні та покращуючи необхідну взаємодію між школою та містом [1, с.123-126; 4].

Сьогодення змусило багатьох людей змінити життя. Дорослі змінюють професію, вивчають іноземні мови, намагаються пристосуватись до нових умов. Центри освіти дорослих, крім свого прямого функціонального призначення, мають допомогти відновитись, встановити нові соціальні та професійні зв'язки, певним чином повернутись до нормального життя. Архітектура таких закладів має відповідати вимогам сьогодення та новим освітнім сценаріям.

Список літератури

1. Кравченко І. Л. Теоретичні основи формування архітектури закладів неформальної освіти: дис. д-ра архітектури : 18.00.01. Київ, 2021. 470с.

2. Iryna L. Kravchenko. Ways of formation of architecture of education`s non-formal institutions in modern conditions in Ukraine. *STRUCTURE AND ENVIRONMENT*. Kielce, 2019. No. 2/2019 vol. 11. P. 119-125. DOI: 10.30540/sae-2019-009.

3. Adult education center. CEBRA. Internet journal Arch2o.com. URL: <https://www.arch2o.com/adult-education-center-cebra/#!>.

4. Education Center for Adults & Playground / 1004arquitectos. 02 Jul 2015. ArchDaily. URL: <https://www.archdaily.com/769223/centro-de-educacion-de-personas-adultas-y-ludoteca-1004arquitectos>.

Рибченко О.

orcid.org/0000-0002-6253-9218

аспірант НАОМА,

кафедра теорії та історії мистецтва

Національна академія образотворчого

мистецтва і архітектури

СИМВОЛІКА І ОРНАМЕНТ В ТВОРЧОСТІ УКРАЇНСЬКИХ СЦЕНОГРАФІВ ПОЧАТКУ ХХ СТОЛІТТЯ ТЕАТРУ «БЕРЕЗІЛЬ»

Сценографи, які працювали в київському театрі «Березіль»: Анатоль Петрицький, Вадим Меллер, Майя Симашкевич, Олександр Хвостенко-Хвостов, Михайло Бойчук, Матвій Драк, Олександра Екстер, Марк Епштейн, Костя Єлева, Борис Косарев, Василь Кричевський, Фавст Лопатинський, Валентин Шкляєв та інші, на прикладі деяких художників розглянемо детальніше використання українського символіки і знаку.

Мова стенографічного мистецтва це гармонійне поєднання певних систем, які перевтілюють задум режисера, драматурга і художника у єдине дійство. Це свідомо і підсвідомо діє на глядача системами – візуально: світло, колір і форма, аудіо: взаємодія звуків і тиші, моторика: тіло актора і його психічне наповнення, через знак і символ, вербально і не вербально комунікує з глядачем.

Щоб зрозуміти масштабний театральний простір в Україні на початку ХХст. звернемося до аналізу творчості провідних художників сценографів, а саме художників театру «Березіль», головним режисером якого був Лесь Курбас. Саме йому вдалося створити навколо себе таке театральне середовище, що мало б виховати нових революційних митців, спрямувати їхній погляд в авангардне русло і створити такий потужний український вектор розвитку мистецтва, який вкарбувався в світову систему цінностей.

Щоб глибше зрозуміти і відчути театр «Березіль» В. Русанов звертається до дослідження постаті головного режисера – серця березольців, до Леся Курбаса: «Важко навіть перелічити коло його творчих захоплень: ставить кінофільми, спектаклі, читає лекції, викладає акторську майстерність в інституті, виступає в пресі, керує театром, перекладає п'єси, пише сценарії...», тільки така

потужна постать могла сконцентрувати навколо себе величний мистецький простір, направивши його вектор в сторону розвитку саме українського мистецтва [1].

Саме для цих митців слова «фольклорний», «народний», «етнічний» характеризують їх творчий доробок, адже в своїй сценографічній мові вони весь час звертаються до звичаїв, обрядів з образними знаками і символами. Український автентичний колорит формувався на підґрунті багатой культурної спадщини. Він виділяється і є визнаваний завдяки наскрізь пронизаному первісною народною поезією, народними прикметами та обрядами, символікою кераміки і вишивки, все це використовували в театральному мистецтві художники.

Основним завданням нового театру є кардинальна відмова від застарілих і нецікавих традиційних підходів, новий театр прагне революційних змін. Основне його завдання експеримент. Все інше другорядне.

Розглянемо вплив народних традицій на драматургію, для виявлення саме національних рис театру – це ознаки і особливості, що притаманні лише певній території і відрізняють її від інших сусідніх народів.

Український автентичний колорит завжди формувався на підґрунті багатой культурної спадщини, в ньому є первісна народна поезія, народні прикмети та обряди, символіка і знаковість праобразів пращурів, що виявляється в певний, визнаваний орнамент.

Таким чином, досліджуючи даний період української сценографії, крок за кроком ми розгортаємо сторінки неспокійного творчого театального життя, усвідомлюємо необхідність театру, як найвищої мистецької форми, що синтезувала в собі всі інші види мистецтва: живопис, скульптуру, музику, хореографію, кінематограф тощо. Отже, досліджуючи архівні документи, та наукові праці ми проаналізували сценографію деяких та виявили, що у співпраці художника і глядача вагоме місце займала символічна мова народних традицій та кодів, вона легко та невимушено зчитувалась глядачем і несла свій потужний сигнал – код.

Виявлено різноманітність масштабів і технік, концептуальних підходів, використаних для створення нових п'єс. Досліджено способи створення та переосмислення класичних творів сценографії на нову авангардну мову з метою формування всебічного зображення такого поняття, як театр «Березіль», і його надважливий внесок в сучасний український театр.

Список літератури

1. Івашків І. В. П. Куліш. Київ : Слово і Час. 2006



УДК 336.77.067

Лещенко М. А.

другий (магістерський) рівень вищої освіти,
Університет державної фіскальної служби України

Ясентюк А. С.

другий (магістерський) рівень вищої освіти,
Університет державної фіскальної служби України

Науковий керівник:

Онишко С. В.

д-р. екон. наук, професор
кафедри фінансових ринків та цифрових технологій,
Університет державної фіскальної служби України

УПРАВЛІННЯ ЛІКВІДНІСТЮ БАНКІВ В УМОВАХ ФІНАНСОВОЇ НЕСТАБІЛЬНОСТІ

Нові реалії сьогодення, спричинені війною, що розпочала Росія на території України, характеризуються економічною та політичною нестабільністю в середині країни. Банківська система країни, попри військові дії має залишатися стійкою та надійною. Одним із найголовніших показників, що характеризує стан платоспроможності комерційного банку є показник його ліквідності. Зважаючи на світову фінансову кризу, спричинену пандемією COVID 19, а також військові дії, що проходять на території України особливо актуальним постає питання забезпечення банками своєї фінансової стійкості.

Розвиток банківської системи в умовах нестабільності економіки потребує забезпечення ефективного функціонування основних інституцій. Стратегічний підхід до управління та планування банківською діяльністю дає змогу зберегти або покращити позиції банку на фінансовому ринку, досягти визначених цілей, уникнути фінансових, у тому числі банківських ризиків, привести у відповідність основні показники діяльності. В сучасних умовах розвитку ринку банківських послуг різних країн світу процес управління ліквідністю забезпечується як на макрорівні, через вплив регулятивних функцій урядів та центральних банків, так і на мікрорівні – через саморегулювання в кожному окремому банку [1, с. 2].

Ліквідність – спроможність окремої установи чи системи в цілому забезпечувати своєчасність, повноту та безперервність виконання усіх своїх грошових зобов'язань. Ліквідність розглядається на рівні банківської системи загалом і на рівні окремого банку [2, с. 113]:

1) ліквідність банківської системи – динамічний стан, який забезпечує своєчасність, повноту та безперервність виконання всіх грошових зобов'язань банківської системи країни, характеризує рівень її надійності та достатність коштів відповідно до потреб розвитку економіки. Ліквідність банківської системи – це

спроможність банківської системи забезпечити своєчасне виконання всіх зобов'язань перед вкладниками, кредиторами та акціонерами банківських установ, можливість залучати в необхідному обсязі вільні кошти юридичних і фізичних осіб, надавати кредити та інвестувати у розвиток економіки країни. Ліквідність банківської системи забезпечується коштами обов'язкових резервних вимог, які зберігаються на рахунках банків у центральному банку та вільною ліквідністю, тобто коштами понад необхідний обсяг обов'язкових резервних вимог.

2) ліквідність банку – це його спроможність забезпечувати своєчасне виконання своїх грошових зобов'язань, завдяки збалансованості між строками та сумами погашення розміщених активів і строками та сумами виконання зобов'язань, а також строками та сумами інших джерел і напрямів використання коштів. Ліквідність банку слід розглядати як здатність банку виконувати свої зобов'язання своєчасно та без економічних втрат. Можливість забезпечення ліквідності банку пов'язана з надійністю капітальної бази; високою якістю активів і депозитів, їх збалансованістю за строками тощо.

Згідно з законодавством до економічних нормативів ліквідності належить: 1. норматив миттєвої ліквідності (Н4) має бути не менше 40%; 2. норматив поточної ліквідності (Н5), має бути не менше 40%. 3. норматив короткострокової ліквідності (Н6) має бути не менше 60%. Розглянемо відповідність економічним нормативам ліквідності на прикладі АТ КБ «ПриватБанк» вимогам Національного Банку України (табл. 1).

Таблиця 1

Порівняльний аналіз економічних нормативів АТ КБ «ПриватБанк» з вимогами НБУ, станом на 31.12.2020 рр., %

	Н4	Н5	Н6
Нормативне значення	≥40	≥40	≥60
Дійсний показник	153,9	54,32	78,21

Джерело: побудовано автором за даними [3]

Отже, як бачимо з табл.1 станом на 31.12. 2020 р. фінансові показники діяльності АТ КБ «ПриватБанк» відповідають всім економічним нормативам ліквідності встановленим НБУ.

Отже, ліквідність – здатність банку виконувати взяті на себе раніше зобов'язання без можливих економічних втрат. Встановлені НБУ економічні нормативи ліквідності банків виступають одним із ефективних способів оцінки рівня платоспроможності комерційних банків. Для того аби покращити рівень ліквідності банків в умовах війни та пандемії слід не тільки вивчати досвід банківських систем іноземних держав, з його подальшою імплементацією, а також розробляти спільно с міжнародними партнерами різні програми для підвищення ліквідності банківської системи України.

Список літератури

1. В.В. Коваленко. Управління ризиком ліквідністю банків в умовах фінансової нестабільності. *Ефективна економіка*. 2020. С. 1-11.

2. Онишко С. В. Антикризове управління фінансовими корпораціями : конспект лекцій. Ірпінь, 2021. 238 с.
3. Основні показники діяльності банків. *Національний Банк України* : веб-сайт. URL: <https://bank.gov.ua/ua/statistic/supervision-statist/data-supervision#2> (дата звернення 12.04.2022 р.)

УДК 347.235

Карпенко Р. В.

к.ю.н., старший викладач кафедри
цивільно-правових дисциплін,
Дніпропетровський державний
університет внутрішніх справ

WORLD EXPERIENCE OF THE LAND SALE MARKET REFORM: A TEMPORAL ECONOMIC MEASURE

The land issue is one of the most pressing in Ukraine. Bills on opening have been under development for a long time free circulation of the land market. Society perceives this the process is ambiguous, moreover, the land issue is the cause of increasing social tensions. Turning to foreign countries is already traditional in solving problems experience, and the land issue is no exception.

Ukraine's place in the global ranking of arable lands in their ratio to the total area of the occupied territory - the highest with a result of 71.87%. For Ukraine, which declared the European vector of internal construction and foreign policy, it will be useful to consider the experience those countries that are quantitative characteristics of land resources on the European continent are the most similar to us. Among the member states of the European Union to twenty richest arable countries in the world belong to France and Spain. Therefore, the experience of regulation land market in these countries is the chosen subject of this study.

According to the FAO – Food and Agriculture Organization of the United Nations, and U.S. Geological Survey – US Geological Survey, total land area - 13.2 billion hectares, of which 4.9 billion ha of agricultural land, of which 1.87 billion hectares are arable land. At the regional level on land market there are significant differences and a number of significant imbalances between supply and demand. Demand for land resources outside the agricultural sector and a growing understanding of the need adhere to environmental requirements is further strengthened competition in this area [2]. Referring to the Food and Agriculture Organization (FAO), built a table listing the countries that have the largest area of arable land [3]. Ukraine's place in the global ranking of arable lands, as already mentioned, in their ratio to the total area occupied territory – the highest with a result of 71.87%. Agricultural lands of European countries are the most developed and plowed in the world, their area is over 140 million hectares, of which more than 126 million hectares are arable. Forms of ownership and use of agricultural lands, as well as ways to manage them, differ. Legal regulation of land issues in EU member states takes place at the

national level. We have analyzed the experience of reforming the land sale market in foreign countries in the context of finding out the possibility and feasibility of its application in Ukraine. According to the results of the study, we conclude that, on the one hand, the idea of introducing a land market is quite successful in terms of economic development of the country. On the other hand, the proposed concept has numerous risks and disadvantages.

One of the disadvantages are excessively large land for sale (73% of the country). The sale of large territory will probably have a significant negative impact on Ukraine's national security, with all its consequences, despite the current situation in the territories of Donetsk and Luhansk regions due to Russia's aggression. The position regarding the sale of land to foreign citizens is doubtful and unsuccessful in terms of ensuring the territorial integrity of Ukraine, at least in the near future [1]. According to the results of the study, it is necessary: 1. To reduce the maximum area of ownership of agricultural land to one thousand hectares (instead of 10 thousand hectares defined by the draft law № 2178-10). The project involves the amount of land for sale which will make conditions for mass speculation in the land sale market and will build a shadow scheme in the form of a speculative land market. Hence the need to develop and adopt a separate law to establish a mechanism for controlling land tenure and land usage within territorial communities. 2. It is imperative to create a mechanism for long-term lending to farms for the acquisition of preferential agricultural land at the same time as the land market opens. To do this, it is necessary to make the legislative changes to the agricultural development program until 2030, which was approved by the Cabinet of Ministers of Ukraine. 3. It is necessary to establish legal liability for speculative trade in the land sale market by introducing appropriate amendments to the Code of Administrative Offenses and the Criminal Code of Ukraine (in cases where unfair competition and speculation resulted large losses for the state and third persons).

The analysis of the land market is carried out in France and Spain – the richest countries land resources among EU countries and its legal regulation, indicates primarily that the model land and legal system due to the agrarian traditions of these countries. Despite the existence of different models of land law, market regulation agricultural land in these countries has common features and is aimed at protecting the national producer. Land market regulation in Spain and France is more stringent in comparison with other EU countries, including Germany, due to broad powers of state bodies authorized to implement the distributive function of the state by regulating and accounting for land use, determination of land categories in accordance with the target appointments, etc.

Список літератури

1. Krystyna Rezvorovych World experience of the land sale market reform : a temporal legal measure. Philosophy, economics and law review. Volume 1, 2021. P. 76-85.

2. Пахотные земли стран мира и место Украины на карте земельных ресурсов планеты. URL: <https://komyza.com/zemlya-klyuchevojresurs-agrarnom-budushh/>

3. Informe Anual de la publicación Análisis y Prospectiva serie Indicadores correspondiente al año 2018 / Ministerio de Agricultura, Pesca y Alimentación. 2019. Madrid, 220 p. URL: https://www.mapa.gob.es/es/ministerio/servicios/analisis-y-prospectiva/informe_anual_indicadores2018__tcm30-513683.pdf

Промська В. М.

спеціальність 071 – Облік і оподаткування,
ОПП «Облік і оподаткування», 3 курс

Науковий керівник:

Найдьорова Н. В.

канд. екон. наук, старший викладач
кафедри обліку та оподаткування

Державний торговельно-економічний університет

ФІНАНСОВИЙ ОБЛІК В УМОВАХ ЦИФРОВІЗАЦІЇ ЕКОНОМІКИ

У період переходу до цифрових технологій та формування цифрової економіки головним трендом соціально-економічного суспільства стає інформація як основний найбільш цінний ресурс. Фінансовий облік, будучи основною підсистемою управління економічного суб'єкта та визнаною мовою бізнесу, постійно змінюється під впливом зовнішніх факторів, які знаходять відображення у законодавчих актах. Процеси глобалізації та цифровізації, що відбуваються в даний час, використання економічними суб'єктами у своїй практичній діяльності хмарних технологій, можливостей штучного інтелекту, великих даних та інструментів, що дозволяють за короткий проміжок часу обробляти великий обсяг інформації, зачіпають концептуальні основи теоретико-методологічних підходів до організації системи фінансового обліку, що наповнюють новим змістом поняття «фінансовий облік». Реформування системи фінансового обліку неминуче пов'язане зі зміною законодавчої бази, впливом навколишньої дійсності, економічних умов, у яких функціонує економічний суб'єкт, та стрімким розвитком цифровізації.

Цифрова економіка є основою для створення якісно нової моделі бізнесу та, відповідно, змінює підходи та способи збирання, аналізу та зберігання інформації в обліковому процесі економічних суб'єктів, формуючи нові напрямки розвитку системи фінансового обліку. Зниження функціональності фінансового обліку та корисності облікової інформації дозволяє виділити основні напрями трансформації методології фінансового обліку з метою зберегти свою актуальність та затребуваність, не «розчинитись» у сучасних інформаційних системах [1].

Вже сьогодні застосування технології блокчейн у банківській та фінансовій сфері може призвести до кардинальних змін у системі фінансового обліку. Перевагою даної технології є можливість зберігання інформації про операції економічного суб'єкта на безлічі незалежних комп'ютерів у вигляді об'єднаного реєстру транзакційних записів господарських операцій, створюючи систему стійких облікових відомостей, що виключають ризик витоку даних [3]. Кожен запис в об'єднаному реєстрі містить передісторію, яка дозволяє простежити походження відомостей та перевірити справжність даних. Завдяки криптографічному захисту, зміна або знищення інформації в об'єднаному реєстрі неможлива. Не можна залишити поза увагою і підвищення швидкості операцій, безпеки угоди та відсутність посередників. Використання системи блокчейн дозволить зменшити

витрати на адміністративну роботу персоналу, скоротити кількість паперових носіїв, унеможливити вплив «людського фактора» при роботі з документацією.

Ethereum – одна з платформ, що функціонує на базі технології блокчейна, що дозволяє відображати угоди, минаючи стандартні процедури. Реалізований на платформі Ethereum усередині технології блокчейн, комп'ютерний алгоритм «розумний контракт» (англ. smart-contract), призначений для фіксації та контролю інформації про угоду, вчинену за певних умов. «Розумний контракт» повинен містити основні відомості щодо угоди: об'єкт договору, умови виконання, які неможливо буде в майбутньому ні змінити, ні скасувати, і цифрові підписи сторін. Використання «розумного контракту» у фінансовому обліку дозволить максимально підвищити прозорість діяльності економічних суб'єктів. Таким чином, первинна документація, реєстри фінобліку у паперовому та електронному вигляді можуть втратити свою актуальність.

Впровадження технології блокчейн може виключити необхідність проведення інвентаризації майна та звірки розрахунків за зобов'язаннями. Складський облік дозволяє спостерігати за запасами в режимі реального часу, оприбуткувати та відпускати запаси, моніторити рух запасів по всьому ланцюжку, від моменту оприбуткування до моменту відпуски виробництва або вибуття. У момент транзакції і надходження, і вибуття майна, що схвалюється одержувачем, відбуватиметься одноразово, що дозволить не використовувати інвентаризацію. Можливості технології блокчейн дозволяють спростити роботу з контрагентами економічного суб'єкта без необхідності додаткового підтвердження формувати або списувати заборгованість обох сторін угоди в момент здійснення операції [3].

Таким чином, один із елементів методу фінансового обліку – документація та інвентаризація – втратить свою актуальність. Замінить їх фіксація транзакції за допомогою потужного інструменту контролю технології блокчейн, що дозволяє не лише мінімізувати витрати економічних суб'єктів, а й знизити ризики, пов'язані з їхньою економічною діяльністю.

У разі подальшого розвитку цифрової економіки може розширитися і коло об'єктів обліку. У зв'язку зі збільшенням кількості зацікавлених користувачів зростає кількість запитуваних показників, що характеризують економічну безпеку, соціальну відповідальність бізнесу, стратегію та якість управління. Також не можна забувати про появу нових модифікованих облікових об'єктів, таких як цифрові фінансові активи, цифрові фінансові зобов'язання, інноваційні продукти [2]. В результаті необхідно сформулювати нові принципи систематизації, класифікації нових об'єктів обліку, визначення критеріїв їхнього визнання, методів їх оцінки і способів відображення в обліку та звітності.

Вплив цифровізації може торкнутися та інших елементів фінансового обліку. Так, наприклад, система рахунків з обліку значно розшириться через рахунки нових облікових об'єктів та рахунки для відображення нефінансової інформації. На зміну подвійного запису можуть прийти альтернативні засоби відображення господарських операцій.

Підсумовуючи, потрібно сказати, що процеси глобалізації та цифровізації, які відбуваються в даний час, розширюються, представляючи практично необмежені

можливості використання економічними суб'єктами у своїй практичній діяльності хмарних технологій, можливостей штучного інтелекту, великих даних. В умовах цифрової економіки насамперед необхідно говорити про кардинальну зміну концептуальних засад теоретико-методологічних підходів до організації системи фінансового обліку, дозволяючи наповнювати новим змістом поняття «фінансовий облік».

Таким чином, в умовах цифрової економіки сучасні технологічні та багатофункціональні цифрові інформаційні системи динамічно розвиваються та агресивно розширюють свої можливості. Тому, щоб фінансовому обліку та професії бухгалтера не «розчинитись» у новій екосистемі, необхідно надати їм нового контексту, визначити основні напрями їх модернізації, трансформувати теоретико-методологічні підходи до побудови системи фінансового обліку.

Список літератури

1. Спільник І.В., Палюх М.С. Бухгалтерський облік в умовах цифрової економіки. Інститут бухгалтерського обліку, контроль та аналіз в умовах глобалізації. 2019, Випуск 1-2. URL: <https://doi.org/10.35774/ibo2019.01.083>
2. Шишкова Н.Л. Перспективи ІТ-модернізації бухгалтерського обліку: актуалізація теорії і практики. Економічний вісник. Економіка підприємства. 2019, № 3. URL: <https://doi.org/10.33271/ev/67.146>
3. Ярощук О. Блокчейн у системі бухгалтерського обліку. Перспективи розвитку освіти, науки і бізнесу в глобальному середовищі : матеріали VIII Міжнародної науково-практичної конференції [Тернопіль, 23 жовтня 2020 р.]. Тернопіль: ФОП Осадца Ю. В., 2020. 292 с., С. 99-100.

УДК 311

Графська О. І.

д. е. н., доцентка кафедри
готельно-ресторанного бізнесу

Львівського державного університету
фізичної культури ім. Івана Боберського

Цільник О. Я.

аспірант

Львівського університету бізнесу та права

ІННОВАЦІЙНІ МОДЕЛІ ЯК ЗАПОРУКА УСПІШНОГО РОЗВИТКУ ПІДПРИЄМСТВ ТУРИСТИЧНОЇ ГАЛУЗІ

У сучасних умовах сьогодення світ перебуває в постійному інноваційному процесі. Нові технологічні процеси стали основною домінантою розвитку абсолютно всіх галузей ринкової економіки. Туристична галузь – не виняток. Відомо, що підприємства туристичної галузі включають у себе багато допоміжних складових, які можемо охарактеризувати як супутні або суміжні складові. Отож, розгляньмо і проаналізуємо вплив інновацій на розвиток підприємств туристичної галузі.

Інновація (англ. innovation – нововведення) – ідея, новітній продукт у різних галузях ринкової економіки, вдосконалення технологій різних рівнів організації праці, управління, а також у інших сферах наукової та соціальної діяльності, засноване на використанні досягнень науки і передового та іноземного досвіду, є кінцевим результатом інноваційної діяльності.

Також вважається, що інновація – це результат системної діяльності, спрямованої на реалізацію досягнень науково-технічного прогресу та їх удосконалень, що сприяє кількісним та якісним змінам у внутрішньому середовищі підприємства та забезпечує підвищення ефективності та отримання конкурентних переваг [1, с. 204]. Термін «інновація» першочергово набув розповсюдження в США, а саме в американському менеджменті, але сьогодні його активно використовують як в країнах Європейського Союзу, так і в Україні. Інновації в туристичній галузі відіграють чималу роль. Адже підприємства туристичної галузі при застосуванні інноваційних підходів у своїй діяльності можуть відігравати значно продуктивнішу роль у частині залучення нових клієнтів на розповсюдження своїх товарів та послуг. Загалом варто зазначити, що будь-яке соціально-економічне нововведення, доки воно не отримало масового, тобто серійного поширення в певній галузі та не є надто впізнаваним, можна вважати інновацією.

Упродовж минулих десяти років поширеного значення в ринковій економіці набув один з підходів до розвитку інновацій та інноваційних процесів, а саме – різновид інноваційного підприємництва – ризиковий або венчурний. Це, здебільшого, дрібні фірми, що спеціалізуються на поширенні нових технологій та пропонують нестандартні підходи до організації свого бізнесу із застосуванням індивідуального підходу до клієнта, тобто, ексклюзив.

Для ефективного розвитку підприємств туристичної галузі в частині інноваційних процесів важливу роль необхідно приділити правильному вибору інноваційної моделі. Серед інноваційних моделей виокремлюють два різновиди:

- модель управління інноваційним процесом;
- модель інноваційного процесу.

Для підприємств туристичної галузі важливими є інновації, спрямовані на взаємодію зі споживачами та підвищення їхньої задоволеності послугами, які надаються, та отримання максимально бажаного результату від наданих послуг і виготовлених товарів.

Головним аспектом моделі інноваційного процесу була модель «технологічний поштовх». Першочергова її роль базувалася на пошукових дослідженнях і розробках як основних джерел інновацій. Модель зводилась до послідовності таких етапів:

- фундаментальні та прикладні дослідження;
- дослідно-конструкторські розробки та аналіз ринку споживання товарів та послуг;
- реалізація;
- збут товару чи послуги.

Основною ідеєю даної моделі є залучення споживача та перетворення новації в інновацію.

Згідно з напрацьованими дослідженнями визначних учених, таких, як К. Фрімен, Й. Шмуклер, П. Друкер, Й. Шумпетер, які вивчали поведінку споживачів, їхні потреби та привілеї, можна зробити висновок, що саме запити споживачів є головним джерелом інновацій. Дана концепція призвела до створення лінійної моделі інноваційного процесу під назвою «виклик попиту», яка зводилась до послідовності таких етапів:

- потреби;
- маркетинг;
- НДДКР;
- виробництво;
- збут товару.

Підприємства туристичної галузі, які надають послуги гостинності та співпрацюють зі споживачем, визначають інновації підприємства і передбачають його наявні потреби, а також створюють нові, активно використовують інструменти маркетингу, продаж товарів і послуг [2].

Аналізуючи модель інноваційного процесу «виклик попиту», більшою мірою, порівняно з моделлю «технологічний поштовх», вважається, що вона відображає специфіку інноваційного процесу на підприємствах туристичної галузі та у сфері індустрії гостинності загалом. Проте, ця модель не позбавлена певних недоліків. Фаза «маркетинг» відсутня в моделі інноваційного процесу. Час виробництва нововведення завжди збігається з життєвим циклом інновацій. До моменту появи нововведеного продукту на ринку він може вже не повною мірою відповідати споживчим очікуванням або технічним можливостям виробничого процесу самого туристичного підприємства. Закритість інноваційного процесу є неефективною в умовах еволюції, що динамічно протікає, зовнішнього і внутрішнього оточення новатора [3, с. 200-204].

Ланцюгова модель інноваційних процесів може бути застосована для підприємств туристичної галузі як використання знань і наукових розробок для проектування власних нововведень. За останній час у науці зроблено багато досліджень, присвячених питанню мережевого способу взаємодії компаній. Збалансованість, узгодженість роботи підприємств туристичної галузі є одним з найголовніших параметрів, за якими споживачі можуть судити про якість послуг. Тому інтегрована модель мереж і ланцюгів є прийнятною під час інноваційних процесів на підприємствах туристичної галузі [2].

Найбільш популярною за останні роки вважається модель «відкритих» інновацій, за якою інноваційний процес визначається як відкрита система.

Для створення інновацій підприємства можуть використовувати різні джерела ідей, зокрема, різні дослідження й розробки, а також дослідження й розробки, створені іншими організаціями [2].

Основна суть цієї моделі полягає в тому, що підприємствам туристичної галузі не варто приховувати розроблені ними нововведення, що з будь-яких причин не знайшли свого застосування. Замість цього можна отримувати вигоду від використання цих нововведень іншими підприємствами через продаж і поширення ліцензій [4]. При застосуванні «відкритих» інновацій у підприємствах туристичної галузі потрібно враховувати такі важливі домінанти:

– модель «відкритих інновацій» біективно пов'язана з поняттям «імітація інновацій», тобто з адаптацією вже розроблених іншими підприємствами нововведень для використання у власному бізнесі;

– інновації в індустрії гостинності легко копіюються [2];

– більшість інновацій у підприємствах туристичної галузі з огляду на свою специфіку можуть бути захищені патентами та ліцензіями.

Модель інноваційних процесів у контексті застосування на підприємствах туристичної галузі представлено у вигляді таблиці (табл. 1)

Таблиця 1

Класифікація моделей інноваційних процесів

Модель інноваційного процесу	Характерні риси моделі в контексті застосування на підприємствах туристичної галузі
«Технологічний поштовх»	Інноваційний процес як сукупність етапів
«Виклик попиту»	Запити й переваги споживачів як головне джерело інвестиції
Інтерактивне поєднання	Повторна перевірка новацій на кожному етапі її формування та корегування з урахуванням очікувань ринку й можливостей підприємства
Ланцюгова модель Клайна-Розенберга	Нелінійний характер протікання інноваційних процесів, взаємодія з іншими підприємствами в зовнішньому середовищі для здійснення власного інноваційного процесу
Інтегрована модель мереж і ланцюгів	Об'єднання підприємств у ланцюгу та мережі для здійснення інноваційного процесу
Модель відкритих інновацій	Зовнішнє середовище як джерело інноваційних ідей підприємства

Отож, проаналізувавши вищенаведене, можемо зробити висновок, що інноваційні моделі в сучасних умовах відіграють важливу роль для підприємств туристичної галузі за умови використання сучасних стратегічних підходів на практиці та застосування моделі інноваційних процесів. Підприємства туристичної галузі зможуть ефективно працювати та бути домінуючими підприємствами серед своїх конкурентів, що дозволить їм зробити бізнес прибутковим та отримувати дохід від своєї діяльності.

Список літератури

1. Тимочко Н. О. Економічна історія України: Навч. посіб. – К.: КНЕУ, 2005. – 204 с.

2. Приазовський економічний вісник. Секція 10. Статистика: Статистичний аналіз і тенденції розвитку готельного господарства в Україні. URL: http://rev.kpu.zp.ua/journals/2020/1_18_ukr/56.pdf

3. Глушак Н. Інтерактивна та інтегрована моделі розвитку інновацій. Економіка і управління. 2011. № 3. С. 200-204.

4. Стратегія інноваційної діяльності на підприємствах готельного господарства Журавльова С. М. Економіка. Управління. Інновації. – 2012. – № 2 (8).



УДК 343.1

Довганич В. В.

аспірант

кафедри кримінального процесу
Національної академії внутрішніх справ

Гладій Є. В.

аспірант

кафедри кримінального процесу
Національної академії внутрішніх справ

КРИМІНАЛЬНЕ ПРОВАДЖЕННЯ В УМОВАХ ВОЄННОГО СТАНУ

У ст. 3 Конституції України проголошується, що «Людина, її життя і здоров'я, честь і гідність, недоторканність і безпека визнаються в Україні найвищою соціальною цінністю». Пріоритетність прав і свобод людини підкреслена й у Стратегії національної безпеки України, затвердженій Указом Президента України № 392/2020 від 14.09.2020 р., в основу якої закладено аксіологічний зміст, відповідно до якого «Безпека людини – безпека держави», а у п. 1 Розділу I визначається, що реалізація ч. 1 ст. 3 Конституції України – головна ціль державної політики національної безпеки [1].

З 2014 року в Україні триває збройна агресія російської федерації, яка з 24 лютого 2022 року переросла у повномасштабну, та створила особливі умови для діяльності органів державної влади, правоохоронних органів та більшості державних і суспільних інституцій, а обмеження прав і законних інтересів осіб стає вимушеною необхідністю для подолання їх наслідків та нормалізації життєво важливих сфер. У таких умовах вирішується складне питання щодо забезпечення розумного балансу державних та суспільних інтересів і створення гарантій прав і законних інтересів особи як найвищої соціальної цінності в умовах їх вимушеного обмеження.

Вихідним фактором впливу на кримінальне провадження в умовах надзвичайних правових режимів є специфіка нормативного регулювання цього процесу. Разом із нормами, характерними для регулювання правовідносин в умовах нормальної життєдіяльності, до нормативної компоненти правового регулювання включаються надзвичайні закони.

До факторів, які детермінують особливості кримінального провадження в умовах надзвичайних правових режимів: 1) фактори небезпеки; 2) відсутність доступу до окремих територій, на яких здійснюється кримінальне провадження; 3) повне або частково обмеження функціонування органів державної влади, у т.ч. правоохоронних, судових органів України на територіях вчинення кримінальних правопорушень; 4) особливості правового регулювання не тільки нормами КПК України, але й надзвичайним законодавством, міжнародними нормативно-правовими актами, які активуються за умов надзвичайних правових режимів;

5) специфічні організаційно-управлінські основи проведення окремих процесуальних дій та прийняття процесуальних рішень, які залежать не тільки від рішень суб'єктів кримінального процесу, але й від рішень та порядку взаємодії з іншими владними суб'єктами; 6) часткове або повне блокування функціонування окремих процесуальних інститутів та поява нових процесуальних засобів, способів, гарантій кримінального провадження в екстраординарних умовах та ін.

Внаслідок введення 24 лютого в Україні воєнного стану в особливий режим роботи перейшли всі державні інститути, зокрема й судові органи. Попри те, що відповідно до ст. 26 Закону України «Про правовий режим воєнного стану», судочинство здійснюється виключно судами, які створені відповідно до Конституції України, створення особливих та спеціальних судів не допускається, а будь-яке скорочення чи прискорення форм судочинства не допускається, все ж таки реальність вносить свої корективи і безпосередня діяльність судів потребує коригування.

З цією метою, Верховною Радою України були внесені зміни в Закон України «Про судоустрій та статус суддів», а також Радою суддів України та Верховним Судом були прийняті відповідні рішення і рекомендації, регулюючи порядок роботи судових установ.

07 березня 2022 року на сайті газети «Голос України» опубліковано, і 08 березня набув чинності Закон № 2111-IX, яким викладено в новій редакції ст. 615 КПК України, яка регулює особливості кримінального провадження в умовах воєнного стану [2].

Перша зміна зазначеного Закону стосується внесення відомостей до ЄРДР - моменту, з якого починається кримінальне провадження. Згідно з новою редакцією п. 1 ч. 1 ст. 615 КПК України, в разі відсутності технічної можливості доступу до ЄРДР, рішення про початок досудового розслідування приймається слідчим або прокурором, про що виноситься постанова. Відомості, що підлягають внесенню до ЄРДР, вносяться до нього за першої можливості.

Ще до опублікування Закону № 2111-IX Верховний Суд в інформаційному листі від 03.03.2022 р. № 1/0/2-22 наголошував на можливості винесення подібної постанови. Верховний Суд зазначав, що в разі неможливості формування витягу із ЄРДР інформація про реєстрацію кримінального правопорушення та початок досудового розслідування може бути підтверджена мотивованою постановою органу досудового розслідування про початок досудового розслідування, яка має містити всі відомості, визначені ст. 214 КПК України [3]. Наведене правило стосується всіх злочинів, а не лише певного переліку.

Крім того, у згаданій вище нормі щодо внесення інформації до ЄРДР є правило, що при відсутності технічної можливості доступу до ЄРДР процесуальні дії фіксуються в процесуальних документах, а також за допомогою технічних засобів фіксування кримінального провадження, крім випадків, якщо фіксування неможливе з технічних причин. З огляду на нову назву ст. 615 КПК України, можна прийти до висновку, що відповідний виняток – неможливість фіксування з технічних причин – може бути застосований до всіх випадків, коли КПК України передбачає технічне фіксування процесуальних дій під час досудового розслідування.

Попередня редакція ст. 615 КПК України передбачала права прокурора на прийняття певних рішень щодо заходів забезпечення кримінального провадження та санкціонування слідчих дій у провадженнях за окремими статтями КК України, якщо відповідні функції у визначений строк не можуть бути виконані слідчим суддею.

Як і раніше, відповідні повноваження можуть бути здійснені прокурором, у разі неможливості виконання у встановлені законом строки слідчим суддею повноважень. Нова редакція відповідної норми внесла такі зміни:

1) визначено прокурора, який може здійснювати такі повноваження. Тобто наразі це не будь-який прокурор, а керівник органу прокуратури. Втім, законодавець у цій частині послався на главу 37 КПК України, а тому доцільно припускати, що сталася технічна помилка в тексті закону, і йдеться не про главу 37, а про статтю 37 КПК України, яка саме й визначає повноваження керівника органу прокуратури в кримінальному провадженні;

2) розширено повноваження такого керівника органу прокуратури, зокрема останній може: санкціонувати тимчасовий доступ до речей і документів, обшук та НСРД, накласти арешт на майно, продовжити строк досудового розслідування, санкціонувати одержання зразків для експертизи, привід або надати дозвіл на затримання з метою приводу. При цьому, зазначені повноваження керівника органу прокуратури, для випадку неможливості слідчим суддею виконання у встановлені законом строки відповідних повноважень, стосуються всіх злочинів, а не певного переліку;

3) повноваження прокурора щодо обрання запобіжного заходу у виді тримання під вартою строком до 30 днів стосуються визначеного в ст. 615 КПК України переліку злочинів. Згаданим Законом перелік статей КК України, в провадженнях за якими такі повноваження надаються прокурору, значно розширено. Зокрема, до таких віднесено практично всі злочини проти власності – крадіжка, грабїж, розбїй, розкрадання шляхом зловживання службовим становищем, а також вбивства та багато інших злочинів. Також встановлено, що у виняткових випадках керівник органу прокуратури може здійснювати такі повноваження й щодо інших тяжких та особливо тяжких злочинів;

4) відповідні повноваження реалізуються керівником органу прокуратури за клопотанням прокурора або слідчого, погодженого з прокурором;

5) при винесенні постанови прокурора в межах повноважень слідчого судді діють ті ж самі правила, що і при наданні відповідних дозволів слідчим суддею. Тобто, керівник органу прокуратури має перевірити відповідні обставини й зазначити про це в постанові про санкціонування таких заходів. Зокрема, для тимчасового доступу до речей і документів – це ч. 3-6 ст. 132, ч. 5 ст. 163 КПК України, для обшуку – ч. 5 ст. 234 КПК України, для НСРД – ч. 3 ст. 248 КПК України, для накладення арешту – ст. 173 КПК України, для запобіжного заходу – ст. 196 КПК України;

6) у ч. 3 ст. 615 КПК України передбачено, що про такі прийняті прокурором рішення невідкладно за першої можливості повідомляється прокурор вищого рівня та відповідний суд. Протягом 10 днів з дня повідомлення надаються копії відповідних документів. Законодавець не вказує, які документи мають надаватися,

втім, на нашу думку, йдеться про копії прийнятих рішень та документів, що стали підставою для їх прийняття (клопотань прокурора чи слідчого із додатками);

7) згадані рішення прокурора, а також його дії та бездіяльність можуть бути оскаржені до слідчого суді, в межах територіальної юрисдикції якого вчинено злочин, після відновлення його роботи, або до іншого найбільш територіально наближеного суду;

8) у ч. 2 ст. 615 КПК України передбачена можливість продовження на строк до 30 днів строку дії ухвали про тримання під вартою або постанови прокурора про тримання під вартою. Таке продовження здійснюється керівником органу прокуратури (постановою) за клопотанням прокурора або слідчого, погодженим з прокурором. І таке продовження можливе неодноразово в межах строку досудового розслідування;

9) зазначеним Законом передбачено по суті автоматичне продовження запобіжних заходів у вигляді тримання під вартою, які закінчуються. Так, згідно з ч. 6 ст. 615 КПК України, в разі закінчення строку дії ухвали про тримання під вартою, і неможливістю розгляду судом питання продовження такого строку, ухвала вважається продовженою до вирішення судом відповідного питання, але не більше ніж на 2 місяці;

10) за ч. 5 ст. 615 КПК України в разі неможливості проведення підготовчого судового засідання в справах, де є запобіжний захід у вигляді тримання під вартою, він вважається продовженим (по суті, автоматично) до вирішення відповідного питання в підготовчому судовому засіданні, але не більше, ніж на 2 місяці.

Отже, досліджене нормативне положення має забезпечити стабільне функціонування системи кримінальної юстиції у сучасних умовах, разом з тим, воно є обмеженим по часу дії та діє лише на строк в умовах воєнного, надзвичайного стану або у районі проведення антитерористичної операції чи заходів із забезпечення національної безпеки і оборони, відсічі і стримування збройної агресії Російської Федерації та / або інших держав проти України.

Список літератури

1. Стратегія національної безпеки України, затвердженої Указом Президента України від 14.09.2020 р. № 392/2020 URL: <https://zakon.rada.gov.ua/laws/show/392/2020#Text> (дата звернення: 11.04.2022).

2. Закон України «Про внесення змін до Кримінального процесуального кодексу України та Закону України «Про попереднє ув'язнення» щодо додаткового регулювання забезпечення діяльності правоохоронних органів в умовах воєнного стану» від 03.03.2022 р. № 2111-IX URL: <http://www.golos.com.ua/documents/z-2111-ix.pdf> (дата звернення: 11.04.2022).

3. Інформаційний лист голови Верховного Суду Князева В. «Щодо окремих питань здійснення кримінального провадження в умовах воєнного стану» від 03.03.2022 р. № 1/0/2-22 URL: https://supreme.court.gov.ua/userfiles/media/new_folder_for_uploads/supreme/war/Inform_lyst_2022_03_03.pdf (дата звернення: 11.04.2022).

УДК 347.9

Коваленко К. К.

студент 3 курсу

ННІ права та інноваційної освіти
Дніпропетровський державний
університет внутрішніх справ

Науковий керівник:

Карпенко Р. В.

к.ю.н., старший викладач кафедри
цивільно-правових дисциплін,
Дніпропетровський державний
університет внутрішніх справ

ВИКОНАВЧЕ ПРОВАДЖЕННЯ ЯК ЗАВЕРШАЛЬНА СТАДІЯ СУДОВОГО ПРОЦЕСУ

Доступність правосуддя у цивільних справах та ефективність механізму захисту прав, свобод та інтересів безпосередньо пов'язана із дотриманням на рівні національного правопорядку вимоги про беззворотню реалізацію судових рішень та наявністю дієвих механізмів їх примусового виконання. Обов'язковість судових рішень визнається однією з основних засад судочинства на рівні Конституції України (ст. 129). Крім того, ст. 129-1 Конституції України закріпила положення про те, що судові рішення є обов'язковим до виконання. Положення про права також консолідовано судовий захист в мистецтві. Стаття 6 Конвенції про захист прав людини і основоположних свобод – «Кожен має право на справедливий і відкритий судовий розгляд, розумно та неупереджено протягом розумного строку». Суди, створені законом, які будуть вирішувати спори щодо його прав та обов'язків цивільно-правового характеру або визначити дійсність будь-якого, проти нього пред'явлені кримінальні обвинувачення.

Право на судовий захист не тільки включає в себе розгляд справи по суті та прийняття обґрунтованого законного рішення, а й має бути спрямоване на відновлення порушених прав та свобод і забезпечення виконання судового рішення [1]. ЦПК також закріплює положення щодо судового рішення, у ст. 18 ЦПК судові рішення, що набрали законної сили, обов'язкові для всіх органів державної влади й органів місцевого самоврядування, підприємств, установ, організацій, посадових чи службових осіб та громадян і підлягають виконанню на всій території України, а у випадках, встановлених міжнародними договорами, згода на обов'язковість яких надана Верховною Радою України, – і за її межами. Невиконання судового рішення є підставою для відповідальності, встановленої законом [2]. Саме на стадії виконання відбувається реальний захист прав, охоронюваних законом інтересів, підтверджених рішенням суду. Цей етап, безумовно, має важливе значення, адже реальне виконання судового рішення є насамперед показником справедливого вирішення конфлікту, життєвості застосування судом закону, авторитетності правосуддя та важливим механізмом впорядкування суспільних відносин [3].

Інститут «виконавчого провадження» був відомий ще з давніх часів. Вперше цей термін був закріплений в Статуті цивільного судочинства 1864 р., у якому

встановлено правило, за яким у разі неможливості зобов'язаної сторони повернути виправданій стороні отримані з відсудженого маєтку доходи чи сплатити шкоду та судові витрати, то виправдана сторона може встановити цю суму в порядку виконавчого провадження [4].

На нашу думку, проблема природи виконавчого провадження та його місця у структурі цивільного процесуального права має вирішуватися з урахуванням положень Конвенції про захист прав людини та основоположних свобод 1950 р. (надалі – ЄКПЛ) та прецедентної практики ЄСПЛ з питань її тлумачення та застосування. У цьому контексті виключне значення має п. 1 ст. 6 ЄКПЛ, що закріплює право кожного на справедливий і публічний розгляд його справи незалежним і безстороннім судом, встановленим законом, який вирішить спір щодо його прав та обов'язків цивільного характеру. Буквальне тлумачення положень п. 1 ст. 6 ЄКПЛ не дає змоги говорити про те, що її сфера поширюється на виконавче провадження. Проте, незважаючи на відсутність у тексті п. 1 ст. 6 ЄКПЛ безпосереднього посилання на обов'язкове виконання рішень суду як на складник права на справедливий судовий розгляд, ЄСПЛ, застосувавши еволюційне тлумачення ст. 6 ЄКПЛ, включив вимогу про без зворотну реалізацію судових рішень до елементів права на справедливий судовий розгляд. Так, у рішенні у справі «Hornsby v. Greece» ЄСПЛ вперше зазначив, що право на справедливий судовий розгляд стало б ілюзорним, якби правова система держави дозволяла, щоб остаточне та обов'язкове рішення суду залишалось невиконаним на шкоду одній зі сторін. Важко уявити, щоб ст. 6 ЄКПЛ, докладно описуючи процесуальні гарантії, які надаються сторонам, – справедливий, публічний та швидкий розгляд, – залишила б виконання судових рішень без захисту.

Список літератури

1. Конституція України URL: <https://zakon.rada.gov.ua/>
2. Цивільний процесуальний кодекс України. URL: <https://zakon.rada.gov.ua/laws/show/1618-15>.
3. Чабан С.С. Поняття та завдання виконавчого провадження. Вісник Хмельницького інституту регіонального управління та права. 2002. № 2. С. 253–256.
4. Гук Б.М. Проблеми дефініції поняття виконавчого провадження. Університетські наукові записки. 2009. № 1. С. 101–106.

УДК 347.254

Карпенко Р. В.

к.ю.н., старший викладач кафедри
цивільно-правових дисциплін,
Дніпропетровський державний
університет внутрішніх справ

ELIMINATION OF CONDOMINIUM: PROBLEM ISSUES

It the issue was studied in the science of civil and housing lawa number of scientists, including Kucherenko IM, Krashennnikov PV, Sklovsky KI, Galyantich MI, Michurin EO, Savelyev DB and others that are not gave the opportunity to still reach a consensus on

this issue. For this purpose, this article is a study of the elimination of condominiums within domestic civil law field and legislation of modern countries. Liquidation of condominiums is carried out in accordance with general regulations civil law with the features specified in Art. 28 of the Law.

Revealing the essence of liquidation, it is necessary to analyze the prerequisites grounds and methods of such termination of association. In the scientific literature, the concept of the basis for is often confused termination of a legal entity and grounds for a court decision or another competent body for the termination of a legal entity [2, with. 58].

However, from the analysis of the provisions of civil (Articles 110-112) and economic (Articles 59-61) codes, Art. 38 of the Law of Ukraine «On state registration of legal entities and natural persons – entrepreneurs» it is necessary to distinguish the grounds for the decision of the Commissioner body on the termination of the legal entity and the grounds for itself termination, where the first are the preconditions that provide an opportunity make the appropriate decision, and the other circumstances on which it is based termination itself.

The grounds for the liquidation of condominiums under Part 1 of Art. 110 and Art. 33 of the Law Of Ukraine “On state registration of legal entities and individuals - entrepreneurs ”may be: 1) decisions of its participants or body, authorized to do so by the constituent documents (board); 2) decision court; 3) the decision of a public authority. The first reason for termination ACMHs are voluntary and regulated by current legislation and the charter of the organization, while the second ground is coercive and cannot to be freely interpreted. As for the third ground, it follows agree with Spasibo-Fateeva IV, which quite reasonably excludes such a ground as the circumstance on which the compulsory liquidation is based legal entity [3, p. 32-33].

Obviously the decision of a public authority may initiate consideration of the termination of condominiums in general meeting or court under the conditions specified by current legislation. Prerequisites for the liquidation of a legal entity may be subject to Art. 110 CC, Art. 59 of the Civil Code expiration of the term for which it created, achieving the purpose for which it was created, the abolition of its state registration and other circumstances specified by current legislation

Thus, the conducted research allows formulating the following conclusions and suggestions regarding improving the legal mechanism for the liquidation of the MABCOA under a court decision. The grounds for the liquidation of the MABCOA under a court decision are valuation categories. It seems appropriate to provide them with the following content characteristics. To liquidate the MABCOA in court, violations in the creation of the MABCOA must be significant, massive, and cannot be eliminated during the current activities of the MABCOA. The expediency of introducing a class action lawsuit mechanism into the national legal system is argued. Proof of the fact of a massive violation of the rights of co-owners of a multi-apartment building during the creation of the MABCOA is possible only if a particular community of co-owners of a multi-apartment building is provided with a legal opportunity to go to court because the conflict is based on the issue of the same-type violation of the rights of such co-owners. This practice can also be extended to corporate disputes [1]. The introduction of a system of class action lawsuits, on the

one hand, will help protect the rights of co-owners in the MABCOA, and on the other hand, it will neutralize possible abuses on the part of tenants of non-residential premises, serving cooperatives. It is necessary today to enshrine legally the guarantees of voluntary execution of the court decision on the liquidation of an economic entity. One of the options may be to grant the state registrar the right to apply to the court with a statement of claim for the appointment of officials of the economic entity responsible for conducting the liquidation procedure after a certain period from the moment of registration of information about the termination procedure of such an economic entity.

Список літератури

1. Lyudmila Rudenko, Bogdan Derevyanko Liquidation of multi-apartment building co-owner association under the court decision. Philosophy, economics and law review. Volume 1, no. 2, 2021. P. 99-107.
2. Спасибо-Фатєєва І. Припинення юридичних осіб. Юридичний радник. 2005. № 1. С. 29-36.
3. Маковій В. П. Ліквідація об'єднання співвласників багатоквартирного будинку як спосіб припинення юридичної особи. URL : <http://dspace.oduvs.edu.ua/bitstream/123456789/750/1/makoviy%20%D0%9E%D0%B4%D0%B5%D1%81%D0%B0%202013-%E2%84%961.pdf>

УДК 342.9

Сидоренко А. А.
студент 3 курсу
ННІ права та інноваційної освіти
Дніпропетровський державний
університет внутрішніх справ
Науковий керівник:
Карпенко Р. В.
к.ю.н., старший викладач кафедри
цивільно-правових дисциплін,
Дніпропетровський державний
університет внутрішніх справ

ПОНЯТТЯ Й ВИДИ УЧАСНИКІВ ВИКОНАВЧОГО ПРОВАДЖЕННЯ

Учасниками виконавчого провадження є виконавець, сторони, представники сторін, прокурор, експерт, спеціаліст, перекладач, суб'єкт оціночної діяльності – суб'єкт господарювання, особи, права інтелектуальної власності яких порушені, – за виконавчими документами про конфіскацію та знищення майна. Для проведення виконавчих дій виконавець за потреби залучає понятих, працівників поліції, представників органів опіки і піклування, інших органів та установ. Склад учасників виконавчого провадження у цивільному процесі практично немає відмінностей з аналогічним складом в арбітражному процесі. Він також включає:

контрагентів від імені позивача і відповідача чи його представників; цивільний суд; службу судових приставів. Інші особи, передбачені законодавством з метою здійснення правосуддя. У ряді випадків функції приставів переходять до інших організацій. Як правило, це відбувається по відношенню до грошових претензій. Якщо боржник має рахунок у банку чи іншій кредитній організації, останні виконують претензії позивача у вигляді переказу коштів відповідача його кредиторю. Підставою для здійснення подібних дій є виконавчий лист [1]. Виконавче провадження, варто звернути увагу на те, що поняття «учасники виконавчого провадження» є скоріше більш умовним, оскільки повністю не відображає всього складу суб'єктів виконавчого процесу. «Учасниками виконавчого провадження мають бути лише ті особи (фізичні, юридичні, громадяни-підприємці), які мають заінтересованість у результатах виконавчого провадження (особисту, державну, службову) і роль яких є активною у провадженні щодо виконання рішень, тобто вони можуть впливати на процес учинення виконавчих дій. Усі ж інші особи – не учасники, а суб'єкти виконавчого провадження, оскільки вони не заінтересовані в його результаті, а лише сприяють проведенню виконавчих дій. Їхня роль у виконавчому провадженні не активна, а пасивна». Учасників виконавчого провадження можна об'єднати за різними критеріями. Учасників доцільно поділити на сторони – стягувача й боржника, та інших осіб (осіб, які або володіють майном боржника, або пов'язані іншими правовідносинами, предметом яких є здійснення певних дій стосовно майна або грошових цінностей та осіб, що заявляють спір про право цивільне, пов'язане з належністю майна, що підлягає стягненню. Загалом є декілька груп: осіб, що наділені владними функціями, тобто судові виконавці; осіб, які беруть участь у виконанні й мають суб'єктивну матеріально-правову заінтересованість у виконанні, особи, які здійснюють прокурорський нагляд, особи, які захищають права інших осіб. Виконання судових рішень – заключний етап у процесі реалізації захисту суб'єктивних цивільних та інших прав. Виконання рішень про присудження здійснюється в межах виконавчого провадження. Виконання судового рішення є невід'ємною складовою права кожного на судовий захист і охоплює, зокрема, законодавчовизначений комплекс дій, спрямованих на захист і відновлення порушених прав, свобод, законних інтересів фізичних та юридичних осіб, суспільства, держави; невиконання судового рішення загрожує сутності права на справедливий розгляд судом. Виконавче провадження характеризується тим, що воно може бути порушено і не у зв'язку із судовим розглядом справи, оскільки закон доручає органам виконання виконувати і акти інших органів (адміністративних органів, нотаріату, третейських судів) [2]. Виконавче провадження забезпечує досягнення матеріально-правової мети судової та несудової юрисдикційної діяльності. Зв'язок виконавчого провадження з попередніми стадіями судового процесу визначається єдністю цілей, які закріплені законом для всього судочинства в цілому і полягають у захисті прав та охоронюваних законом інтересів. Виконання судових рішень є частиною відповідно цивільного, адміністративного, господарського процесів, їх заключною стадією, зв'язок якої з попередніми обумовлений тим, що в рамках судочинства

відбувається реалізація норм матеріального права та самого суб'єктивного матеріального права, що впливає з цієї норми. Захист порушених прав передбачає не тільки декларацію певного правового становища у судовому рішенні, а й обов'язкову реалізацію основним видом діяльності виконавця є виконання судових рішень та рішень інших органів (Україна).

Список літератури

1. Виконавче провадження :навч. посіб. (у схемах і таблицях) (електронне видання) / Ю. М. Юркевич, О. Б. Верба-Сидор, Н. М. Грабар та ін.; за ред. канд. юрид. наук, доц. О. Б. Верби Сидор. Львів : Львівський державний університет внутрішніх справ, 2020. 600 с

2. Закони України «Про державну виконавчу службу», «Про виконавче провадження», «Про виконання рішень та застосування практики Європейського суду з прав людини»: науково-практичний коментар. Київ: Видавець Фурса С.Я.: КНТ, 2018. 1172 с.

УДК 343.8

Пилипенко Д. О.

кандидат юридичних наук,
завідувач кафедри кримінально-правових дисциплін
Криворізького навчально-наукового інституту
Донецького державного університету внутрішніх справ

ЩОДО ЗМІСТУ ПСИХІЧНОЇ НЕДОТОРКАНОСТІ КРИМІНАЛЬНО-ВИКОНАВЧИХ ПРАВОВІДНОСИН

Окремим елементом особистої недоторканності науковці відокремлюють психічну недоторканність. Психічна недоторканність особи є елементом психічного здоров'я особи, адже лише усвідомлення власної психічної недоторканності уможливорює стан психічного благополуччя; психіка ж, як і тіло під час посягання на фізичне здоров'я, є фактично специфічною «мішенню», через яку здійснюється посягання на психічне здоров'я [1, с. 653]. Забезпечення права на психічну недоторканність відіграє важливе значення в умовах поширення сучасних способів впливу на психіку людини задля досягнення тієї чи іншої мети. Одним з таких способів є використання гіпнозу як цілеспрямованого словесно-звукового впливу на психіку фізичної особи. Застосування гіпнозу покликане слугувати здебільшого лікарським цілям, оскільки допомагає вирішити багато психологічних проблем, які пов'язані з психосоматичними захворюваннями, різного роду залежностями, фобіями тощо [2, с. 246].

Визначаючи сутнісну характеристику психічної недоторканності Стефанчук Р.О. зазначає, що на психічну недоторканність можуть впливати застосування методів біоенергетики, 25-го кадру, низькочастотних звуків (нижче 16 коливань за секунду), які можуть завдати непоправної руйнації організму, використання «детектора брехні» (поліграфа), інших засобів інструментальної діагностики емоційної напруги

тощо [3, с. 388]. На наше переконання наявність «детектора брехні» (поліграфа) у запропонованому автором переліку факторів, які можуть впливати на психічну недоторканність – є вельми дискусійною точкою зору. Перш за все слід наголосити, що з 2015 р. на розгляді у ВРУ перебуває законопроект «Про доповнення Кримінального процесуального кодексу України положеннями щодо використання поліграфа (детектора брехні)». В законопроекті визначені основні причини необхідності поширення використання поліграфа, а саме: він може бути застосований для будь-якого виду розслідування і дозволяє швидко виявляти брехню; він забезпечує отримання додаткової інформації, яка прямо або побічно пов'язана з напрямом або об'єктом розслідування; він прискорює хід розслідування при відносно невисоких витратах; він забезпечує об'єктивну і швидку оцінку достовірності повідомленої кандидатом інформації, його потенційної благонадійності і лояльності; він дозволяє виявляти приховані ознаки досконалих або підготовлюваних зловживань, інших чинників, що впливають на благонадійність співробітників [4].

Отже для авторів законопроекту та багатьох науковців з кримінального процесу позитивні наслідки використання поліграфа є вочевидь зрозумілими та обґрунтованими. Крім цього професійні поліграфологи стверджують про абсолютну безпечність поліграфа для здоров'я осіб, які проходять дослідження [5]. Тому використання поліграфа як межах кримінального процесуального права, а рівно й кримінально-виконавчого права є цілком виправданими та, за певних умов, необхідним. За цих умов використання поліграфа має здійснюватись з обов'язковим врахуванням положення ст. 28 Конституції, відповідно до якої жодна людина без її вільної згоди не може бути піддана медичним, науковим чи іншим дослідкам. Враховуючи це використання поліграфа не є негативним фактором впливу на недоторканність особи та його використання в межах кримінально-виконавчого права має здійснюватись з погодження особи, яку необхідно протестувати за допомогою поліграфа.

Список літератури

1. Дімітров М.К. Об'єкт кримінально караної погрози: ревізія поглядів. *Young Scientist*. 2018. № 10 (62). С. 653 - 658.
2. Майкут Х.В. Право на свободу та право на особисту недоторканність у контексті нормативного забезпечення та прецедентної практики європейського суду з прав людини. *Юридичний науковий електронний журнал*, 2021. № 4. С. 243-247.
3. Стефанчук Р.О. Особисті немайнові права фізичних осіб (поняття, зміст, система, особливості здійснення та захисту) : монографія. К. : КНТ, 2007. 626 с.
4. Пояснювальна записка до проекту Закону України «Про доповнення Кримінального процесуального кодексу України положеннями щодо використання поліграфа (детектора брехні)». URL : <https://ips.ligazakon.net/document/GH2SB00A>
5. Тільки правда про детекторі брехні: інтерв'ю з поліграфологом. URL : <https://alexus.com.ua/tilki-pravda-pro-detektor-i-brexni-intervyu-z-poligrafologom/>



УДК 616-08+615.21+615.825 – 005.1

Грицюк Т. Д.

к.мед.н., асистент кафедри неврології та нейрохірургії
Івано-Франківський національний медичний університет

Ткачук Н. П.

к.мед.н., асистент кафедри неврології та нейрохірургії
Івано-Франківський національний медичний університет

Михальчук Д. С.

к.мед.н., доцент кафедри загальної хірургії
Івано-Франківський національний медичний університет

ОСОБЛИВОСТІ ВИКЛАДАННЯ НЕВРОЛОГІЇ ТА НЕЙРОХІРУРГІЇ ЗА ПРОФЕСІЙНИМ СПРЯМУВАННЯМ СТУДЕНТАМ ЗА СПЕЦІАЛЬНІСТЮ ФІЗИЧНА ТЕРАПІЯ, ЕРГОТЕРАПІЯ

Фізична терапія – це сучасна професія в системі охорони здоров'я, що має унікальні знання та навички зі застосування фізичних вправ з метою розвитку, підтримки та відновлення максимальних рухів та функціональних можливостей людини впродовж усього життя, у випадках, коли рух і моторні функції порушуються в результаті старіння, травм, болей, хвороб, розладів, впливу станів чи факторів навколишнього середовища та з розумінням того, що функціональний рух є ключовим елементом поняття бути здоровим [1, с.10]. Знання основ неврології, вміння провести дослідження рухової функції і правильно її оцінити матиме важливе значення для майбутніх фізичних терапевтів [2, с.5; 3, с.40].

Матеріали та методи дослідження. Метою роботи є висвітлення досвіду організації навчального процесу для студентів III курсу за спеціальністю 227 Фізична терапія, ерготерапія на кафедрі неврології та нейрохірургії ІФНМУ. Викладання дисципліни «Неврологія та нейрохірургія за професійним спрямуванням» здійснюється відповідно до «Положення про організацію освітнього процесу в Івано-Франківському національному медичному університеті». Дисципліна включає практичні заняття та самостійну роботу студента. На практичному занятті викладач організовує детальний розгляд студентами окремих теоретичних питань дисципліни згідно календарно-тематичного плану і формує вміння та навички їх практичного застосування шляхом виконання практичних завдань. Для проведення практичних занять колективом кафедри створено методичні розробки для викладачів і методичні вказівки для студентів з підготовки і роботи на практичному занятті, що містять алгоритми виконання практичної роботи, посилання на тематичні відео-ролики youtube. Самостійна позааудиторна робота студента (СПРС) – основний спосіб оволодіння навчальним матеріалом у час, вільний від обов'язкових навчальних занять. Для її успішного виконання кафедрою

створено методичні вказівки для студентів з підготовки СПРС, а також перелік питань в структурі практичного заняття для самостійного опрацювання, що оцінюватиметься при підсумковому модульному контролі. Підсумковий модульний контроль (ПМК) включає перевірку засвоєння студентами практичних навичок, а також комп'ютерне тестування, для проведення якого нами підготовлено понад 200 тестових завдань, що стосуються, головним чином, питань оцінки неврологічного статусу та методів фізичної терапії.

Результати. Ретельна підготовка методичного забезпечення навчального процесу для студентів фізичних терапевтів підвищила їх зацікавленість у вивченні дисципліни, спонукала до праці, що значно покращило успішність під час вивчення дисципліни та результати складання ПМК. Висновок. Подальше вдосконалення методичного забезпечення навчання майбутніх фізичних терапевтів та ерготерапевтів, пошук оптимальних форм його організації сприятиме активізації пізнавальної діяльності та ефективному засвоєнню ними необхідних знань, умінь та навичок.

Список літератури

Вакуленко Л.О. Основи реабілітації, фізичної терапії, ерготерапії. Тернопіль: Укрмедкнига. ТДМУ.2018. – 371с.

Мисула І.Р., Бакалюк Т. Г., Салайда І.М. Досвід викладання медичної реабілітації студентами медичного факультету. Медична освіта. 2013. №1. С.5-7.

Сабадош Р.В., Купновицька-Сабадош М.Ю. Міжнародні медичні консенсусні документи і настанови як основа здобуття знань студентами на клінічних дисциплінах. Архів клінічної медицини. 2019. № 2. С. 40-43.

УДК 378.147+614.255+616.341

Пюрик В. П.

завідувач кафедри хірургічної стоматології,
д. мед. н., професор

Івано-Франківський національний медичний університет

Гайошко О. Б.

к. мед. н., доцент кафедри хірургічної стоматології
Івано-Франківський національний медичний університет

Деркач Л. З.

к. мед. н., доцент кафедри хірургічної стоматології
Івано-Франківський національний медичний університет

АЛЬТЕРНАТИВНІ ПІДХОДИ ДО КЛІНІЧНОЇ ПРАКТИКИ В МЕДИЧНІЙ ОСВІТІ ПІД ЧАС ПАНДЕМІЯ COVID-19

Через пандемію, що почалася у 2020 році, весь світ був змушений змінити традиційну форму навчання на дистанційну. Це змусило викладачів різних галузей шукати нові підходи до навчання, зокрема викладачів медичних навчальних закладів

запровадити альтернативні підходи до клінічної практики. Нами було запропоновано одне з них та оцінено його ефективність. Встановлено, що проведення клінічної практики дистанційно в умовах пандемії є альтернативою традиційним формам клінічної практики. Зокрема, використання віртуальних пацієнтів і перегляд відео медичних маніпуляцій, обговорення конкретних відеовипадків під час відео конференцій, вирішення ситуаційних задач і електронне тестування, тощо, дозволяють студентам розвивати медичні навички, необхідні для фізикального обстеження хворих, призначати додаткові методи обстеження, інтерпретація результатів, діагностики, призначення та проведення лікування, оформлення медичної документації і відчуття більшої впевненості при виконанні своїх професійних обов'язків.

Також оцінювався рівень медичних компетенцій, набутих під час клінічної практики. Ефективність запропонованого альтернативного підходу визначався за допомогою критерію Pearson's chi-squared test and Cohen's coefficient.

Проведене нами дослідження має практичну цінність для науковців та викладачів медичних навчальних закладів, які шукають альтернативні підходи до клінічної практики.

Це дослідження виявило також необхідність подальших досліджень для розробки методів оцінки клінічних компетенцій студентів-медиків.

Список літератури

1. Collins, E., Ahmad, A., May, H., Price, K., Egbase, E., & Mathews, C. (2021). Transforming postgraduate medical education during the COVID-19 pandemic: creating a trainee-led virtual teaching platform. *Future Healthcare*

2. Kasai, H., Shikino, K., Saito, G., Tsukamoto, T., Takahashi, Y., Kuriyama, A., ... & Ito, S. (2021). Alternative approaches for clinical clerkship during the COVID-19 pandemic: online simulated clinical practice for inpatients and outpatients - A mixed method. *BMC medical education*, 21(1), 1-13. <https://doi.org/10.1186/s12909-021-02586-y>

3. Salgado, H., & Castro-Vale, I. (2020, December). Clinical communication skills training in dental medical education: the covid-19 pandemic challenge. *Healthcare*, 8(4), 429. <https://doi.org/10.3390/healthcare8040429>

4. Tolks, D., Romeike, B. F., Ehlers, J., Kuhn, S., Kleinsorgen, C., Huber, J., ... & Hege, I. (2020). The online inverted classroom model (oICM). A blueprint to adapt the inverted classroom to an online learning setting in medical and health education. *MedEdPublish*, 9. <https://doi.org/10.15694/mep.2020.000113.1>

5. Tolsgaard, M. G., Cleland, J., Wilkinson, T., & Ellaway, R. H. (2020). How we make choices and sacrifices in medical education during the COVID-19 pandemic. *Medical teacher*, 42(7), 741-743. <https://doi.org/10.1080/0142159X.2020.1767769>



УДК 582.394 (477)

Яворівський Р. Л.

завідувач лабораторії морфології

та систематики рослин,

асистент кафедри ботаніки та зоології,

Тернопільський національний педагогічний

університет імені Володимира Гнатюка

Безсмертна О. О.

к. б. н., асистент кафедри екології та зоології,

Київський національний університет

імені Тараса Шевченка

Шевчук Д. Б.

магістрант хіміко-біологічного факультету,

Тернопільський національний педагогічний

університет імені Володимира Гнатюка

ПОШИРЕННЯ *ASPLENIUM SCOLOPENDRIUM* L. НА ТЕРИТОРІЇ УКРАЇНИ

У даний час особливої актуальності набуває проблема вивчення та охорони біорізноманіття у зв'язку з постійно зростаючим антропогенним впливом на природні й напівприродні екосистеми України, зокрема, лісові, водні та петрофітні, котрі є основними оселищами для Папоротеподібних світової флори та флори України. Тому важливість і необхідність проведення комплексних досліджень Папоротеподібних природної флори України не викликають жодних сумнівів та знаходяться у площині реалізації багатьох міжнародних угод і стратегій, оскільки отримані результати дозволять вирішити не лише суто наукові питання таксономії, географії та екології цих рослин, але й значно покращити ефективність збереження генофонду папоротей на території України.

Аспленій сколопендровий або листовик сколопендровий (*Asplenium scolopendrium* L.) у контексті своїх біологічних та екологічних особливостей – один із найбільш цікавих представників Папоротеподібних флори України. Для рослин цього виду характерні не розсічені та цілокраї листки, що в основному притаманно тропічним видам папоротей. Зростає зазвичай у широколистяних лісах, в умовах достатнього зволоження та затінення, зрідка – на відкритих ділянках. Аспленій сколопендровий – цінна лікарська і декоративна рослина, проте, у зв'язку зі слабким вивченням поширення та стану його популяцій в Україні, наразі у практиці народного господарства використовується лише зрідка [1, с. 18–19].

Аспленій сколопендровий (*Asplenium scolopendrium* L.) відповідно до сучасної системи відділу Папоротеподібних (*Polypodiophyta*) належить до родини Аспленієві (*Aspleniaceae*), порядку Аспленієві (*Aspleniales*), підкласу Гіменофіліди

(*Hymenophyllidae*), класу Вужачкові (*Ophioglossopsida*). Це рослина заввишки до 70 см, гемікриптофіт. Кореневище пряме, на верхівці вкрите видовжено-трикутними з відтягнутими верхівками, зеленувато-бурими лусками. Ваї розміщені розеткою, мономорфні, вічнозелені. Черешок коротший за пластинку у 3–4 рази, блискучий, чорно-бурого забарвлення, вкритий видовжено-трикутними лусками, що зменшуються в акропетальному напрямку. Пластинка суцільна, з серцеподібної основи видовжена, а на верхівці звужена, шкіряста та блискуча, гола. Серединна жилка потовщена, зелена. Соруси видовжено-лінійні, розміщені вздовж бічних жилок під кутом до серединної жилки попарно. Індузії плівчасті, прикріплені латеральною частиною та часто перекриваються у попарних сорусів. При дозріванні спор індузії розходяться між собою [3, с. 106–107].

Природні популяції *A. scolopendrium* виявлено у 8 областях України, а саме Чернівецькій, Хмельницькій, Тернопільській, Закарпатській, Львівській, Івано-Франківській, Житомирській та на території Автономної Республіки Крим [2, с. 186–187]. Ця рослина є рідкісною та внесена до регіональних Червоних списків Житомирської, Закарпатської, Івано-Франківської, Львівської, Тернопільської, Чернівецької і Хмельницької областей, а також рекомендована до включення у список регіонально рідкісних видів флори АР Криму [4, с. 553–554].

Нами також узагальнено дані щодо представленості рослин *A. scolopendrium* у колекційних фондах ботанічних садів та дендропарків України з метою виявлення резерватів цього виду для поповнення його природних популяцій, що зазнали суттєвого антропогенного впливу чи були повністю знищені. Відтак, цей вид культивують у 6 ботанічних установах України, а саме: Ботанічний сад ім. акад. О. В. Фоміна Київського національного університету імені Тараса Шевченка, Ботанічний сад Львівського національного університету імені Івана Франка, Ботанічний сад Національного лісотехнічного університету України, Запорізький міський дитячий ботанічний сад, Національний ботанічний сад ім. М. М. Гришка НАН України та Національний дендрологічний парк «Софіївка» – науково-дослідний інститут НААН України.

Отже, *Asplenium scolopendrium* L. – рідкісна рослина родини Аспленієві (*Aspleniaceae*), що наразі виявлена на території 8 областей України, у 7 з них внесена у списки регіонально рідкісних видів та рекомендована до включення у такий список на території АР Крим. Резерватами посадкового матеріалу для відновлення чисельності природних популяцій *A. scolopendrium* є 6 ботанічних установ України.

Список літератури

1. Лікарські папоротеподібні, плауноподібні та хвощеподібні України : монографія / Мінарченко В. М. та ін. Київ : Паливода А. В., 2018. 181 с.
2. Екофлора України. Т. I. / за ред. Я. П. Дідуха. Київ : Фітосоціоцентр, 2000. 284 с.
3. Вашека О. В., Безсмертна О. О. Атлас папоротей флори України : монографія. Київ : Паливода А. В., 2012. 160 с.
4. Безсмертна О. О., Перегрим М. М., Вашека О. В. Рід *Asplenium* L. (*Aspleniaceae*) у природній флорі України. *Український ботанічний журнал*. 2012. № 69 (4). С. 544–558.



УДК 004.41

Соломко А. В.

кандидат фізико-математичних наук, доцент
Прикарпатський національний університет
імені Василя Стефаника

Фенюк М. А.

студент I курсу ОР магістра, спеціальності
121 Інженерія програмного забезпечення,
факультет математики та інформатики,
Прикарпатський національний університет
імені Василя Стефаника

ДОСЛІДЖЕННЯ АЛГОРИТМУ ДЛЯ ПРОГРАМНОЇ РЕАЛІЗАЦІЇ ВІДЕОЗВ'ЯЗКУ НА МОБІЛЬНИХ ПРИСТРОЯХ ЧЕРЕЗ БЕЗПРОВІДНУ ЛОКАЛЬНУ МЕРЕЖУ

Сьогодні відеозв'язок за допомогою комп'ютерів або смартфонів став звичайною справою, а враховуючи пандемію хвороби COVID-19 та військові дії на території України, він став необхідністю для багатьох людей, щоб продовжувати працювати або просто контактувати із зовнішнім світом. Відеозв'язок дозволяє передавати голосову та візуальну інформацію в прямому ефірі. Очевидно, що факт наявності двох видів інформації є більш комфортнішим для співрозмовників та максимально наближеним до живого спілкування.

Зараз інтернет-зв'язок є цілком звичайною річчю для багатьох людей нашої планети. Важко уявити сучасну діяльність людини без Інтернету, коли він зникне – почнеться хаос. Але навіть при бурхливому розвитку сучасних технологій інтернет-зв'язку все ще актуальною є проблема наявності постійного доступу до всесвітньої мережі Інтернет – є локації, де його просто немає, або він не достатньо потужний чи нестабільний для відеозв'язку. Тому не завжди вдається користуватись зручними застосунками для здійснення відеозв'язку, оскільки для цього необхідною умовою є наявність саме доступу до всесвітньої мережі. Враховуючи ці фактори, ми досліджуємо алгоритм для створення Android-застосунку, що пов'язаний з технологією WebRTC. Це технологія, яка дозволяє створювати та підтримувати канал відеозв'язку без великого навантаження на мережу. Зазвичай її використовують з використанням інтернет-зв'язку, але документації або досліджень з використання технології WebRTC в безпроводній локальній мережі на платформі Android на даний досить мало. Зважаючи на ці фактори, можемо зробити висновок, що наукове дослідження в напрямі використання технології WebRTC щодо створення застосунку для здійснення відеозв'язку в локальній мережі є досить актуальним.

Для створення відеозв'язку через WebRTC потрібен сервер для зберігання інформації та зв'язок між пристроями під час дзвінка. Якщо є доступ до мережі

Інтернет, то функцію зберігання інформації технічно виконував звичайний сервер. В локальній мережі цю роль візьме на себе один із пристроїв. Він буде одночасно приймати інформацію з іншого пристрою, зберігати її і відповідати на запити пристрою-клієнта. Тому замість звичайної архітектури WebRTC «клієнт-сервер-клієнт» можемо використовувати іншу – «пристрій-сервер» і «пристрій-клієнт».

Пристрій-сервер – це пристрій, який буде виконувати одночасно завдання сервера, тобто зберігати всю інформацію та керувати даними і самим зв'язком між пристроями під час дзвінка, і завдання клієнта, тобто надсилати дані та відповідати на запити іншого пристрою. Також через те, що пристрій вже є сервером, йому не потрібно надсилати запити на сервер, як в звичайній архітектурі WebRTC, а тільки відповідати та запити інших пристроїв.

Пристрій-клієнт виконуватиме ті ж функції, що і звичайний клієнт в класичній архітектурі WebRTC. Він відправляє запит на під'єднання, і чекає відповідь про інформацію щодо пристрою-приймача, яка потрібна для майбутнього зв'язку. Коли відповідь від сервера про готовність іншого пристрою до підключення буде отримана, створюється саме підключення і канал відеозв'язку. Зауважимо, що для надсилання даних між пристроями використовується кастомна бібліотека WebSocket.

Основний принцип роботи описаного алгоритму зображений на рис. 1.



Рис. 1. Схема алгоритму підключення між двома пристроями з вбудованим сервером в один із них

З описаного вище процесу можемо зробити висновок, що дане дослідження надає новий підхід для використання технології WebRTC. Також даний алгоритм дає можливість створювати підключення в локальній мережі, що є досить зручним для відеозв'язку на малих дистанціях та збереження конфіденційності.

Список літератури

1. Manson R. Getting Started with WebRTC. Birmingham-Mumbai: Packt publishing, 2013. 104 p.
2. Loreto S., Romano S.-P. Real-Time Communication with WebRTC: Peer-to-Peer in the Browser. Published by O'Reilly Media Inc, 2014. 152 p.

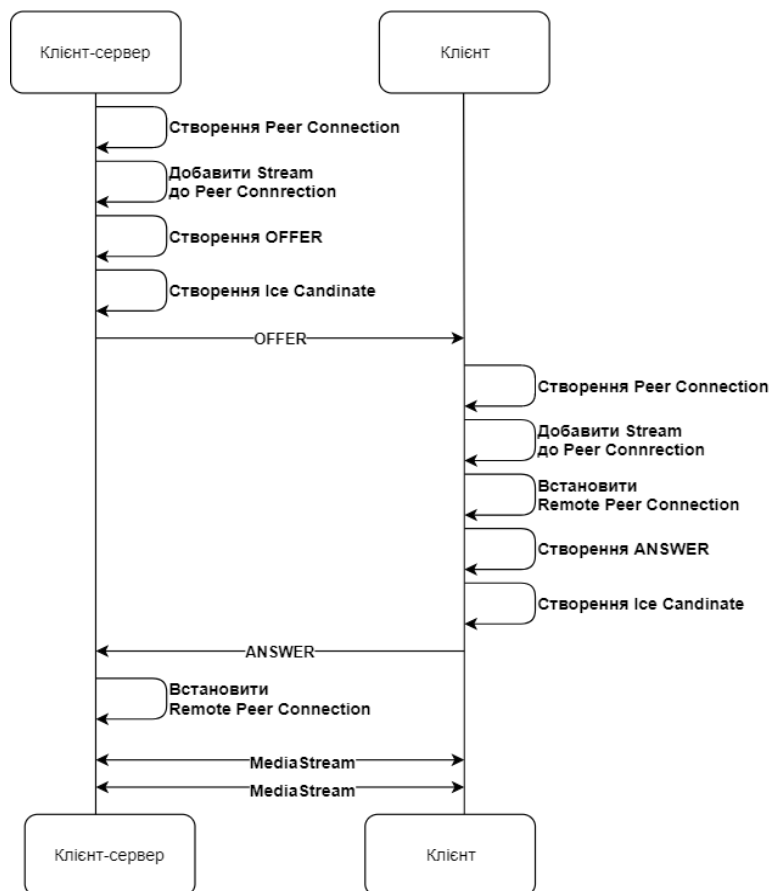
УДК 510.635:004.891(045)

Вавіленкова А. І.

д.т.н., доцент, професор кафедри
комп'ютеризованих систем управління
Національний авіаційний університет

АКТУАЛЬНІ ПИТАННЯ ЗАСТОСУВАННЯ ХМАРНИХ СЕРЕДОВИЩ У НАВЧАЛЬНОМУ ПРОЦЕСІ

Актуальним питанням сьогодні під час дистанційного навчання є необхідність забезпечення всіх студентів (не залежно від місця їх перебування, проте з можливістю доступу до мережі Інтернет) доступним програмним забезпеченням. Це можливо, якщо програмний засіб не потрібно інсталиувати на стаціонарний персональний комп'ютер, виділяти велику кількість пам'яті та можливо запускати з телефону. Саме таким середовищем для розробки програмного забезпечення є Microsoft Azure DevOps, що дає змогу створювати безпечні хмарні рішення як у локальному, гібридному, так і багато хмарному середовищі [1].

Зазвичай хмарні сервіси класифікують за трьома основними категоріями:

– програмне забезпечення як послуга – хмарний провайдер надає доступ до послуг, які користувач може отримувати за допомогою веб-переглядача, миттєво отримуючи доступ до додатків;

– платформа як послуга – постачальник хмарних послуг надає доступ до операційних систем, інструментів розробки, мов програмування та бібліотек, що використовуються для розробки та тестування, при цьому постачальник керує мережею, серверами та хмарною інфраструктурою;

– інфраструктура як послуга – хмарний провайдер керує мережею і надає організаціям доступ до мережевого обладнання [2].

Microsoft Azure DevOps відноситься до другої категорії, тобто надає платформу, як послугу, використовується для спільної роботи з кодом, створення та розгортання додатків, а також для планування та відслідковування роботи.

Зокрема, використання такої хмарної платформи дає змогу замінити інсталювання MS Team Foundation Server та повної версії MS Visual Studio, при цьому дозволяючи створювати аналогічні проекти [3] (рис.1).



Рис. 1. Демонстрація робіт створеного проекту у MS Azure DevOps

Також перевагами хмарних платформ є те, що вони дозволяють працювати з особистими акаунтами та даними з будь-якого пристрою без додаткового зберігання інформації на носії, декілька користувачів можуть працювати одночасно у проекті, працювати можна через браузер, тому неважливо під якою операційною системою.

Список літератури

1. Azure DevOps Services [сайт]. URL: <https://azure.microsoft.com/en-us/services/devops/#overview>.
2. Курс Cisco Networking Academy IT Essentials: PC Hardware and Software» IT Ess Hrd_Soft 0.01[сайт]. URL: <https://www.netacad.com/portal/>.
3. Вавіленкова А. І. Особливості реалізації етапу проектування програмного продукту Scrum-командою програмному середовищі Visual Studio. Комп'ютерно-інтегровані технології: освіта, наука, виробництво. 2021. № 42. С. 130 – 136.

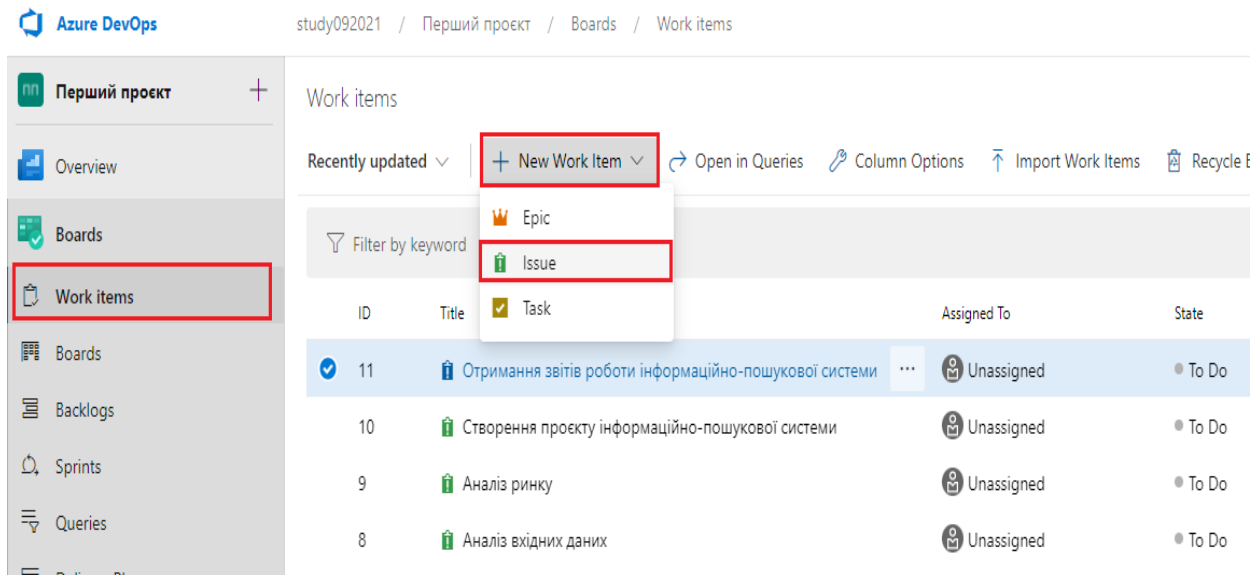

УДК 631. 556. 5

Мольчак Я. О.

д.г.н., проф.

Мисковець І. Я.

к.г.н., доц.

професор та доцент кафедри екології і агрономії

Луцький національний технічний університет

ОСОБЛИВОСТІ ЛАНДШАФТНИХ РАЙОНІВ ВОЛИНИ

В межах південно – західної частину Східноєвропейської платформи розташована Волинська область складовими якої є Поліська низовина та Волинська височина [1.с.22]. У Волинському Поліссі виділяють вісім геоморфологічних районів: Верхньопри'ятська акумулятивна низовина, в якій переважають заплава Прип'яті та її приток і відповідна надзаплавна тераса. На півночі розташовані флювіогляціальні різного роду поверхні від дніпровського зледеніння; Шацький вододільний, переважно, карстово-озерний район. Це неповторне природне утворення з комплексом озерних та лісових природних комплексів і ландшафтів; Любомль-Ковельський особливий моренний куточок; Поворсько-Маневицька кінцево-моренна територія характеризується флювіогляціальною поверхнею четвертинного зледеніння з горбисто-грядовими утвореннями; Турійсько-Оваднівська денудаційна територія розташована на флювіогляціальній поверхні дніпровського зледеніння; Сир-Стохідський давньольдовиковий район, утворений дніпровським зледенінням; Рожищансько-Цуманська денудаційна територія охоплює південну частину флювіогляціальної поверхні із великою площею різних заплавних утворень; і район, який охоплює однойменну територію, називають Волинська лесова височина.

В межах області розташований європейський вододіл але у зв'язку з меліоративними роботами в межах Шацьких озер його не спостерігається.

Фізико географічні особливості Волинської області, а саме: природні комплекси, ландшафти, геологічні структури, рельєф, природні води, клімат, рослинний і тваринний світ, ґрунти та інші складові докілья регіону закономірно представляють відповідні комплекси, територіальні системи, різні природні єдності тощо, які існують і продовжують розвиватись як одне ціле.

Ландшафти Волині височини відрізняються від поліських ландшафтів лесовидністю суглинків які являються материнською породою чорноземних ґрунтів, що не властива поліським ландшафтам, також наявними абсолютними висотами та значним розповсюдженням розчленованості поверхонь річками, балками, ярами, автомобільними дорогами та меліоративними каналам [2, с. 56]. Відмічене створює хвилястий, а де коли і, навіть, горбистий рельєф. При цьому

лише річкові долини відрізняються спільними рисами з поліськими заплавами, а саме вони заболочені мають потужні торф'яні ґрунти в межах малих річок особливо приток Західного Бугу і Стиру, або лучні на заплавах Стиру, Західного Бугу тощо. Особливості морфоструктури природних комплексів і ландшафтів Волинської області утворюють відмінності в механічному складі і потужності лесових порід і долинно-балкового розчленування поверхонь.

До ґрунтів гідроморфного ряду відносяться алювіальні (заплавні) ґрунти, які сформувалися в особливих умовах зволоження. У прирусловій заплаві формуються алювіальні дернові ґрунти. Означенням місцевості з сумою певних елементів, які об'єднані в одне ціле природними зв'язками, є ландшафт. Географічні ландшафти поділяються на природні та антропогенні. Антропогенні ландшафти не можна протиставляти природним. Вони хоч і створені людиною, але розвиваються відповідно до природних закономірностей і складають один з генетичних рядів природних ландшафтів. Фактично сучасні ландшафти представляють собою складну мозаїку антропогенних комплексів, тобто похідних ландшафтів за різним ступенем змінених виробництвом і ділянок природних, або слабо порушених ландшафтів.

Існуючий розподіл природних комплексів Волинської області є основою її поділу на поліську і лісостепову частини, що представлені різними ландшафтами [2, с.57].

Поліський район басейну річки Прип'ять та її приток відрізняється наявністю заболочених земель заплав, надзаплавних терас і мало дренованих територій перших надзаплавних терас. В районі Турійська розповсюджені денудаційні рівнини, а у поблизу Ковеля до цих територій прилягають ще й кінцево-моренні горби. Завдяки відміченим різного роду сполученням місцевостей віділяють окремі природні райони які також належать до природних ландшафтів, що представляють відповідні природні комплекси а не місцевості вони складніші і більші за площею. Сюда відноситься Верхньо-Прип'ятський ландшафтний район він самий великий за площею із природних районів Волинського Полісся, найбільш заболочений і найменш освоєний в сільськогосподарському відношенні. Шацький особливий ландшафтний район малий за площею, але відрізняється своєрідністю наявністю 17 озер при цьому лише карстового походження [1, с.107]. Любомльсько-Ковельський окремий ландшафтний район розташований в західній частині Волинської кінцево-моренної території між річчя Західного Бугу і Турії. Від'ємність його наявність кінцево-моренних горбистих територій з сосново-дубовими лісами. Продовженням Любомльсько-Ковельського району є Маневицький ландшафтний район, який має більшу лісистість і заболоченість. Турійський ландшафтний район характеризується найбільшими площами орних земель, найменшими площами лісів. Цуманський ландшафтний район відрізняється територіями на яких розповсюджені дерново-слабопідзолисті ґрунти; Колківський простягається вузькою територією між річками Стохід і Стир має високу заболоченість так як значні площі займають погано дреновані супіщані заплави і борові тераси. Луцький ландшафтний район розташований в межах північної частини лісостепової височини Волині, з сірими ґрунтами на яких ростуть дубово-грабові ліси. Іваничівський займає середню частину Волинської лесової височини з

опідзоленими чорноземами і темно-сірими ґрунтами. Горохівський ландшафтний район розташований у південній, найвищій частині Волинської лесової височини з найбільш розчленованою поверхнею.

Список літератури

1. Поверхневі води Волині. [Текст]. монографія/ за ред. Я.О.Мольчака . Луцьк: Видавництво «Терен», 2019. 344 с.

2. Мольчак Я.О., Мисковець І.Я. Ландшафт як геоморфологічний фактор умов формування дощового стоку// Зб.тез доповідей. «Сучасний стан і перспективи розвитку геоморфології та палеогеографії в Україні. Львів: ВЦЛНУ ім. І. Франка, 2020. - С.56-58.

УДК 911.9:502

Барна І. М.

канд. географ. наук, доцентка
доцентка кафедри геоекології та методики
навчання екологічних дисциплін
Тернопільський національний педагогічний
університет ім. В. Гнатюка

СТАН АТМОСФЕРИ ЧЕРЕЗ ПРИЗМУ ЇЇ МЕТЕОРОЛОГІЧНОГО ПОТЕНЦІАЛУ НА ПРИКЛАДІ М. ТЕРНОПІЛЬ

Атмосферне повітря є одним із компонентів географічного середовища. Його значення виявляється винятковим для організмів, які прийнято називати аеробами. Залежність їхнього метаболізму від доступу достатньої кількості кисню надає атмосфері ознак детермінантності. З таких причин об'єктивною є необхідність підтримання оптимального складу атмосфери. Кліматичні тренди вражають часто б'ють рекорди, які ставлять людство у позицію вибору: або продовжувати експлуатувати природне середовище на основі сформованих традицій, або радикально змінювати способи природокористування, щоб запобігти забрудненню атмосфери. Потрапляння в атмосферу властивих чи невластивих її хімічному складу речовин внаслідок емісій забруднюючих речовин розбалансовує природний склад атмосфери [3, 4], функціональні співвідношення її природних компонентів. Послаблення таких змін в газовому складі атмосфери відбувається за рахунок горизонтального переміщення повітряних мас – вітру [1, 3]. З іншого боку, саморегуляція та самоочищення атмосфери реалізується завдяки випаданню опадів, коли домішки виводяться за межі системи [4].

Урахування згаданих чинників стійкості атмосфери обумовило спроби вчених кількісно оцінити стійкість атмосфери [2, 4]. Найбільш вдалим виявилось рішення В. А. Барановського, який врахував геофізичні умови території у запропонованому показнику метеорологічного потенціалу атмосфери (МПА) [2].

Загальна тенденція зміни МПА на прикладі м. Тернопіль впродовж 2010-2020 років є невтішною, оскільки поступово наближається до одиниці, що свідчить про загрозу значного ослаблення потенційних можливостей атмосфери перевести забруднюючі речовини у менш концентрований стан чи взагалі вивести за межі (рис. 1):



Рис. 1. Динаміка МПА за період 2010-2020 рр.

Джерело: [розраховано авторкою]

Згідно вище зазначеного, за період 2010-2020 рр. здатність атмосфери підтримувати хімічний склад у нормі значно послабилась, про що свідчить зростання показника МПА з 0,62 до 0,85, головним чином, за рахунок: зменшення показника повторюваності днів з опадами 5 мм і більше з 74 днів до 23 або на 68%; зменшення показника повторюваності днів з швидкістю вітру 6 м/с з 207 до 137 або на 33%; зменшення показника повторюваності днів з швидкістю вітру 0-1 м/с з 126 днів до 44 або на 65%; збільшення показника повторюваності днів з туманами з 48 днів до 93 днів або на 69%.

Згідно бачення В. Балабух з Українського гідрометеорологічного інституту, тенденції зміни клімату, ймовірно, визначатимуться наступними показниками: зростання повторюваності та інтенсивності конвективних явищ погоди, зливова складова опадів; повторюваність та інтенсивність сильних снігопадів (≥ 7 мм/12 год); зменшення як середньої, так і максимальної швидкості вітру протягом усього року; зменшення числа днів з туманом; до середини ХХІ ст. у теплий період можливе посилення швидкості вітру, а у холодний період – його послаблення, особливо у січні, лютому та жовтні. На основі прогнозів кліматичних змін, запропонованих В. Балабух, МПА визначатиметься: *на рівні показника днів з опадами 5 мм і більше*: зменшенням здатності атмосфери систематично (рівномірно у часі впродовж року) протистояти забрудненню через зростання зливових опадів – дощів та снігопадів; *на рівні показника повторюваності днів з туманом*: підсиленням процесів розсіювання домішок внаслідок його зменшення; *на рівні показників повторюваності днів з швидкістю вітру 0-1 м/с та більше 6 м/с*: зростанням можливості розсіювання домішок у теплу пору року завдяки почастишанню вітряних днів. Враховуючи

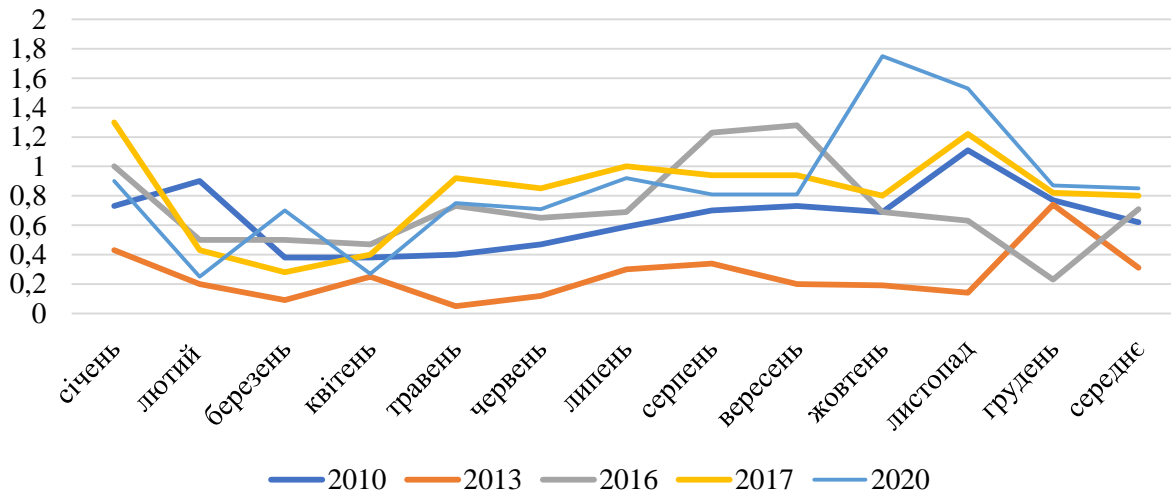
тенденції очікуваних змін метеорологічних показників на рівні регіонального клімату, метеорологічний потенціал стійкості атмосфери у межах м. Тернопіль виказуватиме чіткий сезонний характер, досягаючи максимальних значень розсіювання домішок у теплу пору року, коли можна очікувати посилення швидкості вітру та зростання кількості опадів.

Список літератури

1. Барна І., Грабар Л. Коефіцієнт метеорологічного потенціалу стійкості атмосфери у межах м. Тернополя за 2010-2020 рр. *Вісник Тернопільського відділу Українського географічного товариства* Тернопіль: СМП «Тайп». №4. 2020. С.8-12.

2. Барановський В. А. Картографування стійкості геосистем – новий напрям тематичного картографування. *Проблеми безперервної географічної освіти і картографії* : зб. наук. праць. Київ : ЗАТ «Інститут передових технологій», 2005. Вип. 5. С. 10-15.

Івус Г.П., Мартазінова В.Ф. Короткий огляд метеорологічних досліджень в кінці ХХ – початку ХХІ століття в Україні. *Український гідрометеорологічний журнал*. 2017. № 91. С.19-25.

Степаненко С.Н., Овчинникова Н.Б., Волошин В.Г., Гончаренко Н.Н. Метеорологічний фактор разбавлення примеси как показатель потенциала загрязнения атмосферы. *Український гідрометеорологічний журнал*. 2007. Вип. 2. С.5-15.

УДК. 551.501(50)

Рехін Д. В.

старший викладач кафедри
обслуговування повітряного руху
Льотна академія
Національного авіаційного університету

МЕТЕОРОЛОГІЧНЕ ЗАБЕЗПЕЧЕННЯ АВІАЦІЇ ЗА ДОПОМОГОЮ ЛАЗЕРНИХ КОМПЛЕКСІВ ДОСЛІДЖЕННЯ АТМОСФЕРИ

Метеорологічне забезпечення авіації за допомогою лазерних комплексів дослідження атмосфери. Хмари є важливим елементом погоди. Зліт, посадка, політ на ешелоні літаків і гелікоптерів проводиться за обов'язкової оцінки стану хмарності та її можливого впливу на польоти. Однією з основних характеристик хмарності є висота нижньої межі хмар (ВНМХ) – відстань по вертикалі від земної поверхні до нижньої основи хмари [1].

Висота нижньої межі хмар визначається як візуально, так і інструментально. Візуальне визначення ВНМХ можна проводити на режимних метеорологічних станціях. На аеродромах забезпечуючи авіацію ВНМХ визначається інструментально. До інструментальних методів відносяться шаропілотний,

імпульсно-світлолокаційний та лідарний [2]. Крім цього, на аеродромах ВНМХ вимірюється за допомогою літаків та гелікоптерів. Необхідна точність вимірювання ВНМХ, необхідна для забезпечення безпеки польотів, становить: до 100 м (330 футів) ± 10 м (33 фути) і понад 100 м – $\pm 10\%$.

Сьогодні найбільш перспективними методами визначення ВНМХ є лідарні системи. Завдяки лідарам ми можемо дистанційно визначати ВНМХ над місцями встановлення приладів. Їх можна застосовувати у будь-який час доби та при складних явищах погоди. У всіх моделях лідарів як джерело світла використовується лазерний діод.

В Україні застосовуються лідарні системи фірми VAISALA, а саме: хмаромір CL31, який є компактним і легким за вагою приладом для вимірювання ВНМХ та вертикальної видимості [3]. Він одночасно виявляє три шари хмарності. Хмаромір CL31 використовує технологію імпульсно-діодного лазера LIDAR (лазерне виявлення та вимірювання дальності). Вимірювальний цикл хмароміра CL31 в якому є можливість до налаштування, що забезпечує гнучкість у різних випадках застосування. Точність вимірювання відстані до заданої мети краща, ніж $\pm 1\%$ або ± 5 м. Крім того, швидкі вимірювання допомагають виявляти тонкі розірвані хмари під шаром щільної хмарності. Хмаромір CL31 надає повний профіль відбитого сигналу для візуалізації даних та дослідницьких потреб. Промінь приладу CL31 може прямувати вертикально або під кутом. Функція кутового нахилу у поєднанні з новітньою оптикою забезпечує покращені характеристики під час випадання атмосферних опадів за рахунок покращення захисту, що забезпечується кожухом [4]. У вимірювальному блоці датчик кута нахилу автоматично коригує вимірювану відстань до хмари, перетворюючи його на величину вертикальної відстані до нижньої межі хмари. Перевагами цього хмароміра є:

- широкий діапазон вимірювань (до 7,5 км);
- передова однолінзова оптика другого покоління забезпечує необхідні робочі характеристики за малих висот над рівнем моря;
- надійна робота за будь-якої погоди;
- необхідні робочі характеристики виявлення вертикальної видимості та хмар під час випадання опадів, а також можливість вимірювання до 3 шарів хмар;
- модульна конструкція забезпечує простоту встановлення та техобслуговування.

Існує датчик хмар лазерний ДОЛ-2, який призначений для безперервного дистанційного виміру висоти нижньої межі хмар, обробки та документування результатів вимірів. Датчик може функціонувати як відокремлений пристрій, і у складі автоматизованої метеорологічної станції. Принцип дії ДОЛ-2 заснований на вимірі обернено розсіяного зондуючого імпульсу в атмосфері при проходженні ним досліджуваної ділянки траси та його цифрової обробки з метою отримання інформації про висоту хмарних шарів або профіль оптичної щільності атмосфери у вертикальному напрямку.

ДОЛ-2 забезпечує:

- вимірювання профілю оптичної щільності атмосфери та отримання інформації про кількість та висоту хмарних шарів;

- вимір вертикальної видимості;
 - стійкі вимірювання за наявності серпанку, туману та опадів;
 - статистичне опрацювання результатів вимірювань;
 - ведення архіву за останні 30 діб роботи;
 - можливість встановлення порогового значення ВНМХ та звукову сигналізацію його перевищення;
 - сполучення з сучасними метеорологічними комплексами та будь-якими обчислювальними машинами типу IBM PC за інтерфейсами RS-232 та Ethernet;
 - передачу інформації в цифровому коді стандартної двопровідної лінії зв'язку;
 - діапазон вимірювань ВНМХ: 10 – 2000 м, межі абсолютної похибки ВНМХ в метрах від 10 до 100 м становить ± 10 м, від 100 до 2000 м – $\pm(0,05H+5)$ [5].
- Перевагами приладу ДОЛ-2 є:
- автоматичний контроль функціонування приладу;
 - цифрові вимірювальні виходи;
 - вбудований грозозахист та захист від перенапруги в мережі живлення;
 - можливість використання автономно або у складі автоматизованих метеорологічних вимірювальних комплексів;
 - опціонально прилад може бути виконаний у морському оснащенні або укомплектований охоронною сигналізацією [6].

Розглянувши методи та прилади для визначення висоти нижньої межі хмар, оцінивши переваги та недоліки цих методів, можна зробити висновок, що найбільш перспективним з точки зору точності та достовірності є метод, заснований на використанні лідарних систем. Але застосування цих систем не набуло великого поширення через те, що ці системи досить дорогі і тому поки в основному використовуються імпульсно-світлолокаційні прилади, хоч вони мають досить малий діапазон дії в порівнянні з лідарами, а також мають значну похибку при вимірах [7].

Список літератури

1. Баранов А.М. Облака и безопасность полетов. – Л.: Гидрометеиздат, 1983. – 232 с.
2. Баранов А.М., Лещенко Г.П., Белоусова Л.Ю. Авиационная метеорология и метеорологическое обеспечение полетов. Учебник. – М.: Транспорт, 1993. – 287 с.
3. Лещенко Г.П. Авиационная метеорология. Учебник. – Кировоград: ГЛАУ, 2012. – 322 с.
4. www.vaisala.com
5. Lidar: range-resolved optical remote sensing of the atmosphere/ Claus Weitkamp, editor; foreword by Herbert Walther. Springer series in optical sciences. 2005.V. 102. 456 p.
6. Борејшо А.С., Коняев М.А., Морозов А.В., Пикулик А.В., Савин А.В., Трилис А.В., Чакчир С.Я., Бойко Н.И., Власов Ю.Н., Никитаев С.П., Рожнов А.В., «Мобильные многоволновые лидарные комплексы», Квант. электроника, 2005, 35 (12), 1167-1178.
7. Документ ИКАО: Doc 9426 ICAO, Air Traffic Services Planning Manual, Part II, Chapter 3, Appendix A. ICAO, 2007.

УДК 538.9

Вакалюк А. В.

аспірант кафедри матеріалознавства
та новітніх технологій,

Прикарпатський національний університет
ім. Василя Стефаника

Вакалюк В. М.

к. ф.-м. н., доцент,

доцент кафедри загальної та прикладної фізики,

Івано-Франківський національний
технічний університет нафти і газу

МЕХАНІЗМИ ПРОВІДНОСТІ ЗАЛІЗО-АЛЮМІНІЄВО-ЛІТІЄВИХ ШПІНЕЛЬНИХ КЕРАМІК

В даний час є досить актуальним створення портативних високоефективних джерел енергії. Перспективними в цьому відношенні є складні залізовмісні оксиди, що містять літій, як рухливий катіон. Вони використовуються при виготовленні катодів для літієвих джерел струму. Їх електричні властивості залежать від ряду таких факторів, як метод приготування, умови спікання, хімічний склад, катіонний розподіл і мікроструктура матеріалу.

Керамічним способом за температури синтезу 1273 К отримано серію зразків з очікуваним складом $(1-y)\text{LiFe}_5\text{O}_8 + (y)\text{LiAl}_5\text{O}_8$, що відповідає формулі стехіометричної літій-алюмінієво-залізної шпінелі [1]. Вихідним матеріалом служили високодисперсні порошки LiOH , Fe_2O_3 та Al_2O_3 марки ОЧ. Термічна обробка на завершальному етапі синтезу проводилась з середньою швидкістю охолодження $V_T \approx 0,03 \text{ K/s}$ (зразки охолоджені разом з пічкою).

Провідні та діелектричні властивості синтезованих сполук розраховували на основі експериментальних імпедансних спектрів, отриманих на спектрометрі Autolab PGSTAT 12/FRA-2 в діапазоні частот 0,01 Гц – 100 кГц і температур 293 - 773 К. Температурні зйомки проводились з ізотермічною витримкою через кожні 25 °С.

Температурні залежності провідності показали, що в синтезованих кераміках $\text{Li}_2\text{O-Al}_2\text{O}_3\text{-Fe}_2\text{O}_3$ в області температур 295-475 К переважаючою є електронна провідність, яка може реалізуватися за допомогою двох механізмів: стрибкового та активаційного. Активаційна провідність здійснюється дрейфом в електричному полі вільних носіїв заряду, що генеруються в зону провідності або з валентної зони, або з донорних рівнів. Стрибковий механізм електропровідності у цих кераміках головним чином реалізується шляхом перескоку електрона між іонами того самого елемента (в

даному випадку це іони Fe^{2+} і Fe^{3+}), що може перебувати більш ніж в одному валентному стані, розподіленими випадковим чином у кристалографічно-еквівалентних позиціях ґратки [2]. В околі температур 295-350 К домінує стрибковий механізм, енергія активації якого лежить в межах 0,10-0,14 еВ, а при $T = 350-475$ К активаційний, $\Delta E \sim 0,35$ еВ [1].

В роботі [3] показано, що в області температур вищих за 475 К (202 °С) в синтезованих кераміках $Li_2O-Al_2O_3-Fe_2O_3$ переважаючим стає катіонний механізм провідності енергія активації якого лежить в межах 0,9-1,4 еВ. Підтвердженням наявності цього типу провідності є аналіз залежностей провідності на постійному струмі σ_0 від температури і наявність лінійних ділянок залежностей $\sigma_0 \cdot T(1/T)$ при різних значеннях вмісту алюмінію в зразках ($y=0,6; 0,8; 1,0$) в області температур вищих за 175 °С, зокрема при $y=0,8$ лінійна залежність починається вище 125 °С.

За нахилами лінійних ділянок залежностей $\sigma_0 \cdot T(1/T)$ можна визначити енергії активації катіонів провідності в зразках з різним вмістом алюмінію. При $y=0,6$ енергія активації $E=1,028$ еВ; при $y=0,8$ нахил апроксимуючої експериментальні точки прямої за температур менших 250 °С стає більшим, що відповідає стрибку енергії активації від $E=0,776$ еВ до $E=0,958$ еВ. Ще більший стрибок спостерігається для $y=1,0$ за температури 275 °С від $E=0,878$ еВ до $E=1,436$ еВ. Стрибок енергії активації може свідчити про перехід 2-го роду і утворення при пониженні температури локально упорядкованих мікрообластей (доменів).

Список літератури

1. Б.Я. Депутат Б.Я. Температурні залежності провідності керамік складу $Li_2O-Al_2O_3-Fe_2O_3$ від вмісту алюмінію. Фізика і хімія твердого тіла. 2014. Т.15. №1. С. 186-191.
2. Abdullah Dar M., Khalid Mujasam Bato, Vivek Verma, Siddiqui W.A., Kotnala R.K. Synthesis and characterization of nano-sized pure and Al-doped lithium ferrite having high value of dielectric constant. J. Alloys and Compounds. 2010. Vol. 493. P. 553-560.
3. Gasyuk I.M., Vakalyuk A.V., Vakalyuk V.M. Thermal dependency of Li⁺-ion conductivity in $Li_2O-Fe_2O_3-Al_2O_3$ ceramics. Materials Today: Proceedings. 2021. Volume 35. Part 4. P.567-571.



УДК 327.8: 321.64

Москалюк М. Ф.

к., політ. н., доцент,
доцент кафедри політології,
Прикарпатський національний університет
імені Василя Стефаника

РАШИЗМ І ПУТІНІЗМ ЯК СУЧАСНІ ІДЕОЛОГІЯ ТА ПРАКТИКА РОСІЙСЬКОГО ПОЛІТИЧНОГО РЕЖИМУ

Інституювання політичного режиму будь-якої країни, незалежно від його типології, відбувається під впливом об'єктивних та суб'єктивних факторів. До останніх відносимо також ідеологічний дискурс. У цьому контексті ідеологія є важливим чинником, що впливає на зміст політичного режиму, формує ціннісний каркас його структури, обумовлює специфіку функціонування [3, с. 230-321]. Розглядаючи ідеологію насамперед як сукупність ідей, що виражають інтереси певної соціальної групи з приводу здобуття, утримання або реалізації влади, у фаховому науковому середовищі виокремлюють різні ідейно-політичні течії: лібералізм, консерватизм, націоналізм, фашизм тощо.

З огляду на ідеологічну особливість авторитаризму в сучасній Росії у експертних колах нерідко застосовують для його ідентифікації термін «рашизм» (від англ. *Russia* – вимовляється раша та італ. *fascismo* – фашизм). Вперше термін набув поширення у 2008 р. під час агресії РФ проти Грузії. На думку політолога О. Кривдника, рашизм – це політична ідеологія путінського правлячого режиму кінця ХХ поч. ХХІ ст., яка «базується на ідеї зверхності «російських співвітчизників», їхньої «особливій цивілізаційній місії», антидемократизмі й неоколоніалізмі радянсько-імперського типу, використанні православ'я як моральної доктрини та на геоекономічних інструментах, у першу чергу, енергоносіях» [5]. Б. Дем'яненко розглядає рашизм як квазіідеологію російського пострадянського імперського реваншу [2, с. 35]. Ідеологом рашизму є російський філософ і політолог О. Дугін.

Попри формальне засудження фашизму та нацизму, насамперед шляхом міфілогізації перемоги над ними у Другій світовій війні, рашизм, разом з тим, має з ними багато спільних рис. Зокрема, якщо гітлерівський нацизм широко використовував термін «фольксдойч» для означення германських народів Європи як представників арійської раси, – рашизм, послуговуючись категорією «співвітчизники», намагається об'єднати навколо неї багатонаціональне за своїм складом населення РФ, а також відкрито заявляти свої права на повернення всіх

російськомовних на пострадянському просторі в лоно російської цивілізації, цинічно пропагуючи ідею необхідності їх «захисту». При цьому рашизм активно використовує нацистські (геббелівські) методи пропаганди власних т. зв. цінностей – далеких від загальнолюдських норм моралі [5]. Для цих недемократичних режимів спільними також є тоталітарні способи реалізації влади у внутрішньополітичному житті, тобто державне насильство щодо власного населення та загарбницька експансіоністська зовнішня політика.

Разом з тим, між вказаними політичними режимами існують відмінності, зокрема в ідеологічній площині. Як стверджує вітчизняний політолог О. Сич, ідеологія нацизму базувалася на ідеї расової вищості (винятковості) німецької нації. В основі фашистської ідеології був етатизм – одержавлення всіх сфер суспільного життя. Прикметно, що фашизм і нацизм були «продуктом націй із високо розвинутою культурою». Натомість культурно відстала Московщина-Росія «історично завжди здійснювала експансію» щодо більш розвинених в цьому відношенні країн [6].

Формування культу особи глави держави, схильність влади жорстко боротися з будь-якими проявами інакомислення, виховання (по суті зомбування) населення в дусі згаданих вище ідеологем, поєднання радянських та російських імперських традицій, обмеження прав і свобод громадян зближує рашизм із ще одним антидемократичним режимом – сталінізмом.

У зв'язку з цим, цілком закономірним є те, що його соціальну базу складають ностальгуючі за розпадом СРСР, реваншистськи налаштовані суспільні верстви, для яких рашизм -це ідеологія московського імперіалізму, яку вони беззапеліційно сприймають. З іншого боку, ідеологію рашизму підтримує управлінська еліта та представники силового апарату, виховані в дусі енкаведистсько-кадебістських принципів та норм.

Згадані обставини дозволяють висловити припущення, що більшовизм був первинним різновидом рашизму. Сучасний його варіант сформувався з виникненням СНД та прагненням Росії забезпечити собі статус спадкоємиці СРСР з метою відновлення домінуючого впливу на пострадянському просторі. У зв'язку з цим не варто обмежувати хронологічні межі його виникнення та становлення тільки сьогоденням, а розглядати їх значно ширше, в контексті специфіки становлення політичного режиму радянської та сучасної Росії.

Своєрідною моральною основою рашизму є російське православ'я. Патріарх Російської Православної Церкви Кирил, пропагуючи концепцію «Русского мира», по-суті реалізовує клерикальний варіант рашистської ідеології. Під «Русским миром» слід розуміти соціальну спільноту, ціннісно пов'язану з Росією, що сформувалася на основі спільних історичних, мовних, культурних і православних зв'язків, лояльного ставлення «до сьогоденньої Російської держави, що прагне виступати всередині країни і на міжнародній арені як

органічна правонаступниця російської державної традиції, складовими якої є Російська імперія та СРСР» [4, с. 59].

На думку львівського науковця О. Гриніва, варто розмежовувати терміни «рашизм» та «путінізм». Якщо рашизм – це ідеологія політичного режиму радянської та пострадянської Росії, то путінізм – це сучасна реалізація на практиці рашистських ідеологем та постулатів [1]. Насамперед вона спрямована на гостре несприйняття західної, побудованої на демократичних засадах цивілізації, якій протиставляється її російський (євразійський) антипод.

У цьому контексті євроінтеграційний та євроатлантичний вектор розвитку України, особливо в постмайданний період безпосередньо впливав на формування загарбницьких намірів рашистів. Окрім України в зону рашистської експансіоністської політики потрапили країни пострадянського простору, насамперед Молдова (Придністров'я), Чечня, Грузія (Абхазія, Південна Осетія). У глобальному масштабі рашизм продемонстрував свою підтримку одіозних авторитарних режимів Каддафі, Хусейна, Асада, Кім Чен Ина, Лукашенка.

Таким чином, рашизм як ідеологічна основа російської радянської та путінської державної політики є несумісним з цінностями сучасних демократичних доктрин, становить реальну загрозу демократизації суспільно-політичного життя в регіональному та глобальному вимірах. Його певна схожість з тоталітарними правими (фашизм, нацизм) і лівими (сталінізм) та сучасними авторитарними політичними режимами дозволяє його ідентифікувати як авторитарний політичний режим з елементами неототалітаризму, який використовує широкий арсенал недемократичних засобів для свого функціонування.

Список літератури

1. Гринів О. Рашизм із прицілом на україноцид. URL: <https://www.qwas.ru/ukraine/nru/Profesor-Oleg-Grin-v-RAShIZM-Z-PRIC-LOM-NA-UKRA-NOCID/>.
2. Дем'яненко Б. Рашизм як квазіідеологія пострадянського імперського реваншизму. *Studia Politologica Ukraino – Polona*. 2018. Випуск 8. С. 35- 40.
3. Колесник Ю. М. Деякі чинники функціонування та еволюції політичних режимів. *Актуальні проблеми політики*. 2014. Вип. 52. С. 230-234.
4. Котигоренко В., Рафальський О. Ідеологічний проект «Русского мира» і політичні переваги та вподобання населення ураїнського Донбасу. *Наукові записки ІПіЕНД ім. І. Ф. Кураса НАН України*. 2013. Випуск 5 (67). С. 53-76.
5. Кривдник О. Рашизм. *Українська Правда*. 18.05.2010. URL: <https://www.pravda.com.ua/rus/columns/2010/05/18/5050708/>.
6. Сич О. Ідеологія рашизму має бути засуджена світом, як нацизм і фашизм. *Укрінформ*. 21.04.2022. URL: <https://www.ukrinform.ua/rubric-society/3424149-ideologia-rasizmu-mae-butii-zasudzena-svitom-ak-nacizm-i-fasizm-istorik.html>.



УДК 354

Кострубіцька А. В.

канд. наук з держ. упр.
доцент кафедри політичних наук і права
Київський національний університет
будівництва і архітектури

ПОВОЄННА ВІДБУДОВА УКРАЇНИ: ДОСВІД БОСНІЇ І ГЕРЦЕГОВИНИ

Не зважаючи на те, що активна фаза війни, спричинена повномасштабним вторгненням Росії на територію України, триває, а оцінити втрати наразі практично неможливо, потрібно використати цей час для підготовки проектів повоєнної відбудови країни.

На нашу думку, корисним для України є досвід повоєнної реконструкції Західних Балкан. Ми можемо проаналізувати процес залучення інвестицій та фінансування програми економічної відбудови, результати проведених реформ на шляху до європейської інтеграції, а також помилки, які було допущено під час імплементації програми.

Серед Балканських країн втрати Боснії і Герцеговини оцінюють як найбільш значні. Країна втратила 100 тисяч громадян, що становить 2,3% всього населення [3]. Після війни в активній фазі залишилася лише четверта частина промислового виробництва, а 40% громадян втратили місце роботи. Фінансові збитки для Боснії і Герцеговини оцінюються на рівні 50-70 млрд доларів.

Згідно з Дейтонською угодою, підписаною у листопаді 1995 року, Світовий банк та ЄБРР отримали зобов'язання із розробки програми реконструкції Боснії і Герцеговини. Пріоритетними сферами для зовнішньої підтримки стали публічна інфраструктура, реструктуризація фінансового сектору, місцевий розвиток та розбудова інститутів, включаючи державне управління.

Координацію кожного сектора забезпечували 11 секторальних оперативних груп, а також була створена робоча економічна група. Уряди Боснії і Герцеговини не брали активної участі в координації допомоги на жодному з рівнів. Експерти відзначають, мобілізація допомоги для відновлення країни була успішною, однак серед донорів існувало напруження. Європейський Союз з одного боку наполягав на політичних кроках задля досягнення політичних цілей, тоді як Світовий банк був зосереджений винятково на економічних питаннях. Рівень координації та управління допомогою на рівні урядів Боснії і Герцеговини експерти оцінили як незадовільний [1].

Хоча повоєнна реконструкція за участю міжнародних донорів була відносно успішною, недостатність структурних реформи призвела до того, що Боснія і Герцеговина відставала від більшості країн регіону з перехідною економікою. У період з 1996 по 1999 роки, який назвали періодом реконструкції, значна частина фінансування була спрямована на екстрену допомогу, зокрема на інфраструктуру, транспорт, зв'язок та енергетичні мережі. Це дозволило 645 тис. осіб повернутися до своїх довоєнних домівок.

Водночас важливі структурні реформи у Боснії і Герцеговині були відкладені через відсутність стратегічного бачення протягом перших повоєнних років. Лише перспектива приєднання до процесу стабілізації й асоціації ЄС у 2000 р. змушує політичну верхівку Боснії і Герцеговини провести необхідні реформи [1]. Експерти зазначають, що причин для гальмування реформ було декілька. Зокрема, це і політична неоднорідність країни, і застаріла модель послідовності реформ, в якій економічні реформи з розбудовою інституцій були залишені на наступні етапи розвитку.

Отже, Україні важливо розмірковувати про етапи повоєнної відбудови ще до завершення активної фази війни, адже приклад Боснії і Герцеговини свідчить, що перші повоєнні роки складні і хаотичні, але саме вони є вікном можливостей для політично важливих реформ. У разі нехтування цим часом, до цих процесів буде важко повернутися.

Список літератури

1. Goran Nedic Financial and Technical Assistance in the Reconstruction and Development of Post-Conflict Bosnia and Herzegovina. *Working Papers*, 2006. URL: <https://wiiw.ac.at/financial-and-technical-assistance-in-the-reconstruction-and-development-of-post-conflict-bosnia-and-herzegovina-dlp-3229.pdf> .

2. States of Conflict. A case study on peace-building in Bosnia and Herzegovina. *Institute for Public Policy Research*, 2009. URL: https://www.ippr.org/files/images/media/files/publication/2011/05/bosnia_1740.pdf

3. Богдан Т. Післявоєнна відбудова: уроки з досвіду Балкан. *Бізнес Цензор*: [сайт]. URL: https://biz.censor.net/columns/3330248/pislyavoyenna_vidbudova_uroky_z_dosvidu_balkan.



УДК 379.8

Лопатюк О. В.

к. пед. н., доцент,
доцент кафедри фізичної і
психофізіологічної підготовки
Льотна академія
Національного авіаційного університету

САМОСТІЙНА ФІЗКУЛЬТУРНО-ОЗДОРОВЧА ДІЯЛЬНІСТЬ КУРСАНТІВ-ПЛОТІВ

Самостійна фізкультурно-оздоровча діяльність – це турбота курсанта про стан свого здоров'я, самостійне виконання фізичних вправ із метою підвищення працездатності, загартування і лікування, виховання фізичних та вольових якостей. Це процес, у якому курсант, знаючи кінцеву мету, сам ставить собі завдання, сам підбирає необхідні засоби і способи дій, сам контролює їх виконання.

Для того, щоб займатися самостійно потрібно себе змотивувати. Мотиви – це внутрішня потреба курсанта, що утворюється на основі почуттів особистості і спонукає його до певної діяльності, яка спрямована на задоволення потреби. На процес виникнення і становлення мотивів впливають соціальний та особистий досвід, його усвідомлення, позитивні успіхи у даній діяльності, прихильне ставлення оточуючих до цього виду діяльності. Тому заняття з фізичної підготовки необхідно організувати так, щоб вони викликали у курсантів задоволення [1].

Однією з умов результативності фізкультурно-оздоровчої діяльності курсантів є доступність фізичних вправ, бо непосильні завдання по складності вправ чи по інтенсивності прояву швидкості, сили, витривалості, гнучкості викликають в курсантів почуття невпевненості у своїх силах, замкнутість, страх. Такий стан ще більше сковує рухливість і порушує координацію, ускладнює оволодіння складними вправами.

Важливу роль у формуванні звички до занять фізичними вправами відіграють практичні методи – показ, демонстрація, інструктаж, консультування, приклад, перевірка знань та умінь, коректування і стимулювання діяльності курсантів.

До методів і прийомів, що сприяють формуванню звички у курсантів регулярно займатися фізичними вправами, відносяться методи переконання – бесіди, інформації, лекції, пояснення.

Систематичне виконання ранкової фізичної зарядки покращує діяльність головного мозку, травних органів, кровообіг, зміцнює серцево-судинну, нервову і

дихальну системи, руховий апарат, що сприяє розвитку фізичних якостей, таких як гнучкість, спритність, сила; активно сприяє загартовуванню організму. Зміцнюються різні групи м'язів, що покращують поставу, підвищують фізичну підготовленість та працездатність.

Курсанти повинні приділяти не менше 150 хвилин на тиждень фізичній активності середньої інтенсивності, або не менше 75 хвилин та тиждень занять високої інтенсивності.

Тренуватися можна у будь-який час, вдень або ввечері. Необхідно обрати такий час, у який було б зручно тренуватися щодня. При цьому варто враховувати стан організму протягом дня. Коли рівень енергії досягає найвищої позначки, саме тоді і варто проводити заняття. Найважливішим фактором успіхів в заняттях з фізичної підготовки є сталість тренувань. Проведення регулярних занять є неодмінною умовою для досягнення поставленої мети. Тренування має бути всебічним, що передбачає виконання різних вправ для досконалої фізичної підготовленості та розвитку.

Список літератури

1. Лещенко Г.А., Плачинда Т.С. Фізкультурно-оздоровча робота з студентами спеціального навчального відділення у вищій школі: навчально-методичний посібник. Кіровоград, 2009. 204 с.

УДК 374:613.9:796.011.3

Фотинюк В. Г.

к. п. н, доцент,
доцент кафедри фізичного виховання
та спортивної підготовки
Національного авіаційного університету

АНАЛІЗ ТА САМОАНАЛІЗ ЗІ СТАВЛЕННЯ СТУДЕНТСЬКОЇ МОЛОДІ ДО ЗДОРОВОГО СПОСОБУ ЖИТТЯ

Формування здорового способу життя студентської молоді є однією з важливих сучасних соціально-педагогічних проблем. Психолого-педагогічний аспект формування здорового способу життя студентської молоді вивчали В. Бабич, Н. Бібік, О. Вакуленко, В. Васильєв, О. Ващенко, Л. Волкова, О. Дубогай, О. Єжова, Є. Імас, Савченко, О. Соколенко, Л. Сущенко, В. Фотинюк, Н. Хоменко, Б. Шиян та ін.

На думку багатьох фахівців (Г. Апанасенко, О. Дубогай, Н. Завидівська, О. Єжова, Є. Імас, С. Кирильченко, Т. Круцевич, А. Магльований, Р. Раєвський, О. Тимошенка, Б. Шиян та ін.) у студентів не сформовано потребу піклуватися про своє здоров'я. Ситуація ускладнюється ще й тим, що більшість студентів нехтує

елементарними нормами збереження свого здоров'я, що призводить до зростання соматичних захворювань, функціональних відхилень та психічних розладів.

Ми досліджували деякі аспекти формування здорового способу життя студентів ВОЗ. Вивчалися питання: як студенти розуміють суть поняття «здоровий спосіб життя», як пов'язують його з наявністю у людини певних звичок, як самооцінюють наявність у себе шкідливих звичок і чи прагнуть їх позбутися, як стверджують здоровий спосіб життя засобами фізкультури та спорту у позанавчальний час та ін.

Дослідження виявило, що студенти пов'язують у своїх уявленнях поняття «здоровий спосіб життя» з різними ознаками, які в узагальненому вигляді розкривають такі компоненти: відсутність шкідливих звичок, раціональне харчування, здоровий сон, дотримання правил гігієни, турбота про здоров'я, цікавий відпочинок, заняття фізкультурою та спортом, дотримання вимог режиму дня, добрий настрій.

Студенти відзначали, що здоровий спосіб життя – це: «не пити», «не курити», «не вживати наркотики», «багато рухатися», «робити зарядку», «займатись фізичними вправами», «жити без шкідливих звичок», «бути життєрадісними», «добре харчуватися, вживати вітаміни», «не красти», «сукупність занять, звичок, справ, які підтримають тонус та фізичне здоров'я нашого організму» та інше.

Найбільшу кількість виборів респондентів одержали такі компоненти здорового способу життя: відсутність шкідливих звичок (48%), заняття фізкультурою та спортом (22%), раціональне харчування (26%). Інші компоненти (дотримання санітарно-гігієнічних вимог, режиму дня, турбота про здоров'я та ін.) одержали дуже низький відсоток виборів (4%).

Респонденти виявляли своє ставлення до того, які звички слід оцінювати як шкідливі для життєдіяльності людини, а які – не дуже. До шкідливих звичок студенти відносять наступні: вживання наркотиків, алкоголю, паління, токсикоманію, нераціональне харчування. Частина респондентів пов'язує їх із порушенням норм загальної культури, моралі, санітарно-гігієнічних вимог і виділяє звички битися, ображати інших, лягтися нецензурними словами, красти, лінуватися, прогулювати заняття, проводити багато часу за комп'ютером, переглядом телевізійних передач.

Отже, наведені результати свідчать про недооцінку частиною студентів звичок, що стосуються культури особистості, дотримання нею загальнолюдських норм моралі, глибокого усвідомлення ними шкідливого впливу на організм, психіку, весь духовно-моральний світ людини алкоголю, наркотиків, паління.

Позитивно, що респонденти, які зазначили існування у себе негативних звичок, виявляють бажання їх позбутися. Про це студенти зазначали: хочу перестати пити, вживати нецензурні слова, курити, битися, пити пиво, сваритися, довго спати, лінуватися, довго займатися комп'ютером, переглядом телепередач

тощо. У прагненні студентів позбутися шкідливих звичок перше місце посідає куріння, друге – вживання алкоголю, за ними – вживання нецензурних слів, втручання у бійки, сварки, негативне ставлення до навчання та інші.

Щодо подолання шкідливих звичок деякі студенти пояснювали: «Я їх вже позбувся», «Я їх не маю», «Хочу позбутися, але не можу», «По святах надмірно вживаю алкоголь. Не хочу позбутися цієї звички, бо це приємно», «Деколи запиваю, але хіба деколи, тому не позбуваюся цього».

Проведене дослідження виявило і таку особливість. Студенти пов'язують здоровий спосіб життя із заняттями фізкультурою і спортом як одним із його компонентів. Виконання ранкової зарядки, катання на велосипеді, участь у спортивних іграх, заняття в спортивних секціях, виконання фізичних вправ оцінюється респондентами як корисні звички. Але це визнання не реалізується практично: 78% респондентів відзначило, що вони не відвідують спортивні секції чи гуртки і систематично фізкультурою і спортом не займаються. Причини називалися різні: «Мені далеко доїжджати», «Не маю можливості доїжджати», «У мене немає вільного часу», «Не хочу», «Мені це не подобається», «Не відвідую ніякі секції, бо там нудно» та інші.

Формування здорового способу життя є однією з ключових у становленні студентської молоді і полягає в усвідомленні, глибокій потребі й мотивації до самозбереження, ЗСЖ й визнання власного життя і здоров'я найвищою цінністю і головним ресурсом. Умови формування здорового способу життя студентів у своєму робочому формулюванні постають як система цінностей, потреб, технологій, оволодіння знаннями, уміннями й навичками здорового способу життя та їх діяльній реалізації під час занять з фізичного виховання та поза ними.

НАУКОВЕ ВИДАННЯ

**АКТУАЛЬНІ ПИТАННЯ НАУКИ, ОСВІТИ ТА
ТЕХНОЛОГІЙ В СУЧАСНИХ УМОВАХ**

**Збірник тез доповідей Міжнародної
науково-практичної конференції
(22 квітня 2022 р.)**

Українською та англійською мовами

Відповідальний за випуск: Загородний І. Д.

Технічний редактор: Нестеренко В. О.

Художній редактор: Михайленко К. В.

Коректор: Остаповець Н. М.

Дизайнери й верстальники: Артеменко А. А, Григоренко Л. О.

Підписано до друку 22.04.2022 р. Формат 60x90/16

Папір офсетний. Друк – ризографія. Умовн. друк. арк. 4,3

Гарнітура Times New Roman.

Наклад 500 примірників. Зам. № 16697

Надруковано у ФОП Сидоренко А. В.

Свідоцтво про державну реєстрацію серія В01 № 710364 від 07.01.2007 р.

36000, м. Полтава, вул. Дмитра Корняка, 3

Всі права захищені.

Відповідальність за зміст матеріалів несуть автори.

Редакційна колегія може не поділяти думок авторів.



Офіційний сайт: <http://www.economics.in.ua>

